

Och alla dessa våra minsta...



***Om unga människor på glid och
utanförskapets pris i Karlstad***

Ingvar Nilsson/OFUS

2012-08-30

Unga på glid i Karlstad	2
Innehåll	
1. Bakgrund och syfte	5
1.1 De som vare sig arbetar eller studerar	5
1.1.1 Läget i riket	5
1.1.2 Karlstad kommun	6
1.2 Syftet med denna rapport	7
2. PROJEKTET	7
2.1 Målsättning	7
2.2 Målgrupp	8
2.3 Verksamhetsbeskrivning	8
2.4 Organisation och bemanning	8
3. Människorna den så kallade målgruppen	9
3.1 Några exempel	9
3.1.1 Oskar 20 år	9
3.1.2 Linus 20 år	10
3.1.3 Sara 21 år – med hennes egna ord	11
3.2 Det typiska	12
3.3 Den långa resan mot utanförskap	13
3.4 En fyrstegspyramid för framgång	15
4. Syfte, resurser, problem och resultat	17
4.1 Vägen till helvetet är kantad av goda föresatser	17
4.2 Målsättning som en Rolls Royce, resurser till en begagnad Volkswagen	17
5. Toppen på isberget – något om utanförskapets anatomi	19
5.1 Den komplexa kartan och begreppet helhetssyn	19
5.2 En kartbild över utanförskapets arena och effekter	20
5.3 När vi verkligen misslyckas	21

	3
Unga på glid i Karlstad	
5.4 Vad är stort och vad är smått	22
6. Denna kalkyl	23
6.1 Intro; målgruppen och dess bakgrund	23
6.2 Kostnader för målgruppens fortsatta utanförskap	23
6.2.1 Individuella kostnader – fallet Johannes	23
6.2.2 Kostnader för deltagargruppens sannolika framtida utanförskap	25
6.3 Effekter av Horisont	27
6.3.1 Antaganden	27
6.3.2 I jobb, studier eller praktik	27
6.3.3 Ett pessimistiskt scenario	29
6.3.4 Kravet för att passera break even under en mandatperiod	30
6.4 Slutsatser kring socioekonomiska effekter	31
Varför ser vi inte detta?	32
6.5 Tunnelseendets effekter	32
6.6 Kortsiktighetens betydelse	33
6.7 Konsekvenserna av den dubbla partiella blindheten	34
7. Slutsats – sociala investeringar kring unga på glid	35
8. BILAGA 1 - UTANFÖRSKAPETS KOSTNADSPOSTER	36
9. BILAGA 2 – NÅGOT OM METODEN BAKOM BERÄKNINGARNA	37
9.1 Metodiken i stort	37
9.2 Att socioekonomiskt analysera utanförskap, prevention och rehabilitering	37
9.2.1 Begreppet socioekonomisk analys	37
9.2.2 Skillnad mot konventionella samhällsekonomiska analyser	37
9.3 Den komplexa kartan och begreppet helhetssyn	38
9.3.1 Identifiera det totala effektpanoramats	38
9.3.2 Kvantifiera och prissätt effekterna	39

Unga på glid i Karlstad	4
9.3.3 Fördela kostnadernas på olika samhällsaktörer	40
9.4 Några bärande principer	41
9.4.1 Det svårsmätbara	42
Metoden	43
Uppdragsgivare	43
Rapporter	43

Unga på glid i Karlstad

1. Bakgrund och syfte

1.1 De som vare sig arbetar eller studerar

1.1.1 Läget i riket

I Sverige finns 90 000, 14 procent, unga mellan 20-25 år, som under ett år vare sig arbetat eller varit i utbildning. Det visar siffror från Ungdomsstyrelsens nya rapport En analys av ungas utanförskap. Än värre ser det ut i utanförskapsområden där upp till 38 procent av de unga vare sig arbetar eller studerar. Endast en liten andel av dessa lever på försörjningsstöd. Vad den stora gruppen unga som är utanför gör på dagarna är höljt i dunkel. Det gör det mycket svårt att sätta in åtgärder från samhällets sida.¹

Projektet/temagruppen Unga i arbetslivet med stark anknytning till Ungdomsstyrelsen har tagit fram en modell med vars hjälp man analyserat ungas utanförskap på arbetsmarknaden². I den senaste rapporten (vilket bl.a. redovisas i figuren nedan) finner man att drygt 125.000 unga mellan 16 och 25 år vare sig arbetar eller studerar. De befinner sig alltså i en riskzon inte bara för kortvarigt utan även långvarigt utanförskap.

Denna målgrupp har vi mött i ett stort antal projekt eller studier runt om i landet. Unga som ofta misslyckats i skolan, kanske kommer från dysfunktionella familjer, unga som ofta har någon form av psykisk eller neuropsykiatrisk problematik. Unga som tidigt i livet tappat hoppet, tappat tron både på sig själva och på omvärlden. Unga vars livsberättelser är fyllda med smärta och besvikelser.

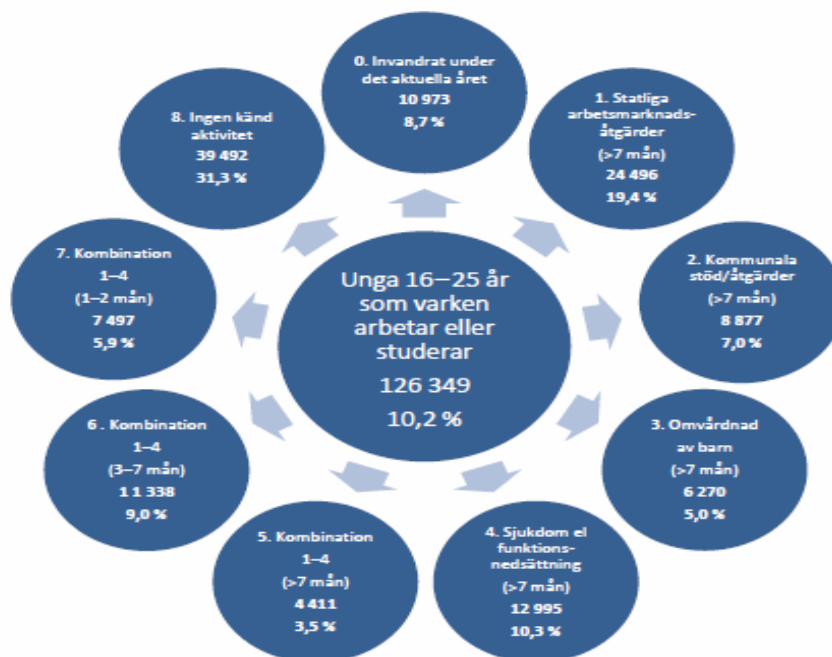

¹ Ungdomsstyrelsen, 2008-11-25

² I spåren av den ekonomiska krisen, Ungdomsstyrelsen, 2011

Unga på glid i Karlstad

En årskull barn utgör ungefär 100.000 – 110.000 individer. Det finns idag en sorts underförstådd förväntan i samhället om att alla unga ska genomgå gymnasieskolan med godkända betyg. Dessa gymnasiebetyg utgör en sorts inträdesbiljett på arbetsmarknaden.

Verkligheten ser dock lite annorlunda ut. Med vissa intervall genomför Sveriges Kommuner och landsting (SKL) så kallade öppna jämförelser kring skolresultat. Senaste gången man gjorde detta fann man att mellan 20 % och 25 % av alla unga misslyckas med att fullgöra sin gymnasieutbildning på tre eller fyra år³. I huvudrapporten formulerade man sig på följande vis:

”Nationellt sett är andelen elever som fullföljde gymnasiet med uppnådd högskolebehörighet inom tre år i stort sett oförändrad jämfört med föregående år och ligger på drygt 70 procent. Spridningen mellan kommunerna är dock stor, från knappt 44 procent till 86 procent”⁴.

Man fann också att två år efter avslutad gymnasieutbildning var det knappt 30 % som vare sig arbetade eller studerade. SKL har också låtit göra en totalundersökning av en hel årskull unga födda 1981 där man gått vidare med denna fråga. I studien fann man att 95 % av alla unga i denna årskull påbörjar gymnasiestudier. Och i likhet med de öppna jämförelserna fann man att 27 % saknade slutbetyg vid 20 års ålder. Men vad som var än mer anmärkningsvärt var att 13 % av dem varken arbetar eller studerar vid 24 års ålder⁵.

1.1.2 Karlstad kommun

I Karlstad kommun 2010 var det 10,3 % i gruppen mellan 18-24 år som var öppet arbetslösa eller i en särskild åtgärd. Nu har arbetsmarknadsläget förbättrats men ungdomsarbetslösheten fortsätter att vara hög. Ett skäl kan vara att många ungdomar har svårt att etablera sig på arbetsmarknaden på grund av ofullständiga gymnasiebetyg. På Arbetsförmedlingen i Karlstad har man identifierat cirka 250 unga utan gymnasiebetyg.

Detta har lett till många olika åtgärder. En av dessa är att tillsammans med samordningsförbundet Samspelet starta projektet Horisont. Syftet med projektet är att för målgruppen unga utan gymnasiekompetens bidra till att man ser möjligheterna, får lusten och vågar ta risken att genom olika utbildningsinsatser komma närmare arbetsmarknaden. Syftet för samordningsförbundet med insatsen är att:

Utifrån en samordnande roll kunna stödja samverkan mellan involverande myndigheter så att individen kommer närmare arbetsmarknaden. Arbetet ska samorganiseras i en helhetssyn utifrån individens behov av insatser mot egen försörjning och bättre hälsa.⁶

³ SKL, öppna jämförelser 2010

⁴ SKL, öppna jämförelser för gymnasieskolan, 2010, huvudrapport, sid 11

⁵ SKL, födda 1981; 95-27-13, 2009

⁶ Projektansökan till samordningsförbundet, 2011-08-29

Unga på glid i Karlstad

1.2 Syftet med denna rapport

Detta utanförskap leder både till mänskliga och ekonomiska effekter. Den mänskliga sidan av detta utanförskap är omfattande och tragiskt men väl känt. Den ekonomiska sidan mindre utforskat. I denna rapport vill vi:

- Belysa storleksordningen på de ekonomiska effekterna av detta utanförskap
- Ge en känsla för värdet av insatser för att förhindra detta och värdet av att med goda rehabiliteringsinsatser bryta denna resa mot ett ofta livslångt utanförskap
- Få en känsla för hur den dynamik ser ut som leder fram till detta utanförskap

Vi baserar oss på dels ett antal tidigare rapporter (se rapportförteckning i slutet av rapporten) kring utanförskapet som vi gjort bland annat tillsammans med och på uppdrag av Fryshuset, Akta Huvudet, Teskedsorden, Telgekoncernen samt nätverket Healthy Cities. Men vi grundar oss också framförallt på detaljerade data kring ett antal konkreta individer i Karlstad Kommun. Underlaget för detta har kommit från projektledningen i Horisont.

Uppdraget har genomförts under mycket kort tid med utomordentligt begränsade resurser varför rapporten bör ses som en sorts översiktsbild av verkligheten inte en detaljerad beskrivning av projektet och dess enskilda delar. Den ekonomiska kalkylmodell vi använder oss av redovisas kortfattat i bilaga i slutet av rapporten. Mer info om detta kan sökas på www.seeab.se eller www.socioekonomi.se

2. Projektet

2.1 Målsättning

Projektets målsättning är för deltagarnas räkning att uppnå

- En ökad självkänsla
- Ökad kunskap kring utbildningsmöjligheter samt en individuell utbildningsplan
- Bredare kunskap om näringslivet och en yrkesplanering, med alternativ
- 60 % av deltagarna som fullföljt projektet ska gå vidare till fortsatta studier eller arbete
- 100 % av deltagarna som fullföljt projektet ska uppleva sig bättre rustade för studier

En enkel reflektion efter att de senaste åren mött ett stort antal projekt med den målgrupp som här avses är att målsättningen är mycket högt satt.

Unga på glid i Karlstad

2.2 Målgrupp

Projektets målgrupp är ungdomar, 18-29 år, utan fullständiga gymnasiebetyg som då står långt ifrån arbetsmarknaden, inom kommunerna Karlstad, Grums, Kristinehamn och Hammarö, vilka ingår i Samspelet.

Man avsåg att under projekttiden arbeta med 100 deltagare. Mot bakgrund av projektets omfattning (resurser i form av tid och pengar) och längd är målsättningen utomordentligt högt satt.

2.3 Verksamhetsbeskrivning

Inom Horisont får man pröva på och lära sig mer om vad olika utbildningsformer och yrken innebär så nära verkligheten som möjligt så att man kan hitta rätt typ av utbildningsväg/jobb. Alla deltagare i Horisont genomgår två introduktionsveckor där man berör individuell planering, målsättning, mentorval och kommunikation.

Efter dessa veckor görs ett individuellt schema tillsammans med mentorn. Här kan man anpassa tid, plats och innehåll utifrån individen. Här finns ett antal gemensamma block samt block som är helt individuella. Utöver att pröva på kärnämnen kan man även validera sina kunskaper, eller göra en särskild prövning i vissa ämnen för att få gymnasiebetyg i samverkan med Komvux.

Arbetet i Horisont fokuserar i huvudsak på hälsa, friskvård och att förbättra självförtroendet/självkänslan eftersom deltagarna befinner sig på det första eller det andra trappsteget i Rehabiliteringspyramiden som redovisas längre fram.

Genom möjlighet till samtalskontakt och koppling till Samspelet via projektet kommer individen fortare att kunna lotsas rätt beroende på behov, samt att kunna få tillgång till de hjälpmedel som kan behövas.

2.4 Organisation och bemanning

Följande personer arbetar inom Horisont:

- En samordnare på 100 % vars huvuduppgifter är samordning, information, organisation och ledning. Samordnaren ansvarar för rekrytering av deltagare samt huvudansvar för anordnande av yrkes- och studiepraktikplatser, samt har rapporteringsansvar mot styrgrupp
- Lärare, 70 %, som i huvudsak arbetar med introduktionsveckorna, övrig gruppverksamhet samt studier
- Lärare, 20 %, i sömn/hälsa/friskvård
- Lärare, 30 %, som i huvudsak arbetar med introduktionsveckorna, övrig gruppverksamhet samt studier

Ingvar Nilsson/OFUS i.nilsson@seeab.se

2012-08-30

Unga på glid i Karlstad

3. Människorna den så kallade målgruppen

För att förstå de utmaningar ett projekt som Horisont ställs inför kan det vara av vikt att förstå den målgrupp, de unga människor man arbetar med. Vår erfarenhet är att omvärld och beslutsfattare ofta kan ha en grund eller ofullständig bild av vilka utmaningar dessa unga och därmed projektet står inför. Vi börjar med några exempel på deltagare i projektet. Först två skildringar från projektledningen och därefter en deltagarberättelse.

3.1 Några exempel

3.1.1 Oskar 20 år

Oskar slutade gå till skolan i femte klass på grund av svår ångest. Föräldrarna tvingade upp honom varje morgon och han gick till skolan men var aldrig på några lektioner. Han var och är en mycket blyg och sympatisk kille. Hans sociala fobi gör att han har svårt att vara i grupp samt att åka buss. Han har betydande sömnproblem.

Båda Oskars föräldrar är sjukpensionärer, oklart varför. Han har en två år yngre bror som följer samma mönster. Han har två hundar hemma hos föräldrarna som betyder mycket för honom. Han bor mestadels hos sin flickvän och har vänner som de umgås med. Hans största intresse är skateboard och datorn.

Han fångades vid sexton års ålder upp av gymnasiet och lyckades trots dåligt mående och hög frånvaro läsa in grundskolan. Men vid nitton års ålder fungerade ingenting i hans liv och den psykiska hälsan var mycket dålig. Han kom till Horisont via Not School. Då han kom till projektet skakade han i hela kroppen, tittade inte upp en enda gång och mötte omvärlden med blicken. Luvan neddragen över huvudet/ansiktet och släppte inte flickvännens hand en enda gång. Han hade studiestöd tills han började i Horisont. Sedan starten i Horisont fick han försörjningsstöd via Arbetsmarknads- och socialförvaltningen.

Oskar kom med stöd av Horisont till läkare och fick ångestdämpande läkemedel och började i det lilla med samtal i Horisont en gång per vecka. Han vägrade totalt att prata om studier. Han kom aldrig utan flickvännen och var fullständigt livrädd. Sakta men säkert skakade han allt mindre och mindre under dessa möten och flickvännen lämnades så småningom hemma.

Han har ingen aning om vad han vill arbeta med och vågar/vill inte prova på något. Lite svårt att avgöra hur svårt han egentligen har för att göra något då han har sagt att han trivs med att vara hemma och bara umgås med vänner och tjejen.

Vid Horisont pratar man mycket med Oskar om framtiden och olika sätt att komma vidare. Man har föreslagit KBT men han vill inte prova någon behandling. Personalen vid Horisont upplever att han inte riktigt förstår hur samhället fungerar och att det ingår viss motprestation för att han skall få behålla sitt försörjningsstöd. Oskar känns helt vilse i livet, utan kompass, utan färdriktning, utan lust och framtidshopp. Trots detta kan man ändå börja ana en byggnande process som kommer till uttryck i hans ambition att vara på Horisont och studera sex timmar per vecka.

Unga på glid i Karlstad

3.1.2 Linus 20 år

Linus är en idrottskille med fotboll som största intresse. Han har många vänner. Linus var duktig i skolan. Han började på samhällsvetenskaplig linje, hoppade av under våren första året på grund av ångest som blev värre och värre. Han isolerade sig fullständigt från vänner i en stuga på pappans gård. Han umgicks endast med sin yngre bror som han delade stugan med. Han slutade helt med all idrott. Han har skilda föräldrar.

Under denna period åt Linus massor av olika mediciner och vände helt på dygnet. Natt blev dag och tvärtom. Han gick på KBT-behandling som han inte tyckte var så bra. Han påbörjade en utredning för eventuell ADD, men avslutade den inte då han inte vill ha kontakt med psykiatrin.

Sommaren han skulle fylla tjugio år bestämde han sig av egen kraft för att ta tillbaka livet. Han slutade med medicinerna, några i taget. Han började träffa några vänner och gå utanför dörren. Linus kom till Horisont via sin arbetsterapeut på öppenpsykiatrin. Han var då skygg, nervös, blek och mycket, mycket smal.

Linus började ganska snabbt studera men hade det väldigt tufft då han inte lyckades vända på dygnet samt att hans tvångstankar/ritualer (som han inte berättat om hos psykiatrin) ofta gjorde att han missade bussen. Han började arbeta med hälsodagbok samt att prova på några av Horisonts friskvårdsaktiviteter. Han flyttade hem till sin mamma som bor i stan. Har levt på sina föräldrar sedan han hoppade av skolan men har sedan start i Horisont haft försörjningsstöd.

Linus har nu, cirka åtta månader senare, läst in samhällskunskapen samt börjat med matte. Han har under sommaren varit i Norge och arbetat på hotell som alltiallo. Linus är helt inställd på att läsa vidare i höst.

DET HÄR HAR PROJEKTET BETYTT

Linus säger att projektet betytt väldigt mycket. Han känner att man har trott på honom och låtit honom komma vidare i sin egen takt. Han har fått tillbaka intresset för att röra på sig då personalen vid Horisont följt med honom till ett gym och tränat styrketräning. Han har köpt sig löparskor och börjar springa igen samt lite smått börjat hänga med kompisarna på fotboll. Han är mycket glad över att hans vänner fanns kvar och han har förklarat för dem hur han mått.

Horisont var de första han hörde av sig till när han skulle på jobbintervju och var jättenervös och det var också dit han ringde när han fått jobbet. Han hörde av sig förra veckan och vill komma och hälsa på och berättade glatt att han gärna vill läsa in det sista ämnet han saknar hos Horisont, då han trivs så bra här, för att sedan kunna börja på Universitetet. Linus kämpar fortfarande med tvångstankar men tycker inte att de styr hans liv. Han tycker fortfarande att det är jättejobbigt med grupper men kämpar på.

Unga på glid i Karlstad

3.1.3 Sara 21 år – med hennes egna ord

”Mitt liv var så annorlunda tills jag började på Horisont

Jag har alltid haft ett väldigt tråkigt liv genom min uppväxt, jag förstod inte kommunikation på samma nivåer som jag gör nu. Jag växte upp utan vänner och med mobbning, och höll mig mycket för mig själv efter dess. Lyssnade på musik och spelade datorspelet World of Warcraft för jämnan. Jag gillade inte skolan för det relaterade jag jämt till att rasterna var väldigt tråkiga och lärarna var väldigt tråkiga.

Jag vågade aldrig fråga läraren efter frågor så jag förstod aldrig någonting av skolan egentligen. Jag pluggade aldrig och till slut sket jag i skolan totalt. Jag hoppade av mycket från både högstadiet och IV-programmet på Sundsta, men jag lyckades fixa mina högstadiesbetyg, men några gymnasiebetyg såg man inte röken av. Jag satt mest inne och spelade World of Warcraft och kedjerökte mina cigaretter som var det enda jag hade råd med. Jag gick på studiebidrag på tusen papp i månaden, och höll mig endast till dom pengarna och maten bjöd mor på.

Jag behövde någon som vände rätt min attityd mot allting, eller det mesta. Jag har inte varit en dömande person av något slag någonsin i mitt liv. Jag har alltid gett alla en chans, man ska inte döma någon för eller vara öppensinnad för fördomar från andras tunga. Man måste alltid ge en chans till personen, och inte hävda för snabbt att det är ändå en av dom. Man behöver ju inte gilla folk man hatar för det, men bilda en egen uppfattning är ju viktigare.

Men min pojkvän påverkade mycket om hur jag skulle ta tag i att skaffa jobb. Jag gick med i Arbetsförmedlingen och sökte runt efter praktik och annat. Men fick tillslut längtan efter att gå i skolan och lära mig allt det där jag missat. Min pojkvän hjälpte mig att ta kontakt med Socialförvaltningen, för jag aldrig tänkt att dom skulle kunnat hjälpa mig ändå. Men han fick mig att inse att jag var berättigad mer än tusen kronor månaden som jag nu fick från Försäkringskassan via Arbetsförmedlingen.

Jag pratade med Socialförvaltningen och var tydligen berättigad till pengar för ett och annat. Dom föreslog mig till Horisont-programmet via socialen. Äntligen fick jag plugga upp allt det jag missat och äntligen fick jag kunskapen jag velat ha.

Horisont är så perfekt för just mig, jag får ta allt i min egen takt, och jag känner ingen stress över missade lektioner eller om jag kommit för sent. Lärarna är så snälla och fulla av historier, jag tycker verkligen alla lärare på Folkuniversitetet är så otroligt snälla och förstående. Det enda dom fokuserar på är att man får alla betyg gjorda, och man lärt sig vad man behöver veta. Jag har fått så otroligt mycket kunskap från Horisont och jag känner mig så otroligt uppfyllt och glad över att jag får gå där, nästan ärad.

Jag känner att jag är på väg mot ett bättre liv, och jag kommer endast få det gjort via mig själv. Jag gillar att de flesta som går på Horisont eller Urverket på Folkuniversitetet är som jag, dom vill gå där för att få betygen gjorda, det är deras chans. Alla gör det dom ska, och det är sån harmoni i rummet medan man gör det. Det är inget prat mellan elever, det är ingen som stör. Det är stämningen, sammanhanget som gör att allt är så bra och alla är där för att lära sig. Det är ingen drabbel mellan elever och ingen som förstör lektionerna. Jag känner att alla vill lära sig och läraren vill lära alla.

Unga på glid i Karlstad

Horisont har verkligen fått mig att bli piggare, mer motiverad till andra mål och mer rutiner i livet, jag skulle nog inte sätta så mycket mål på mig själv för ett år sedan som jag gör nu. Jag älskar mitt liv för första gången och jag tar tag i alla saker jag velat uppnå nu. Man får ta tag i saker och om man strävar efter något, så är det bara du som kan göra det. Inget kan göras åt dig. Jag kommer ha det bra i framtiden om jag får allt gjort som jag ska, om jag får gå därifrån med alla betyg, jag kommer känna mig förfylld och ärad till att ta mitt nästa steg i livet efter jag är klar där.”

PERSONALENS REFLEKTIONER

Den här tjejen är en riktig solskenshistoria. Hon hade en luva över sitt huvud och ansikte de första veckorna då hon kom till Horisont så vi visste inte hur hon såg ut. Efter ett tag visade hon oss försiktigt sitt ansikte och vi kunde ana en väldigt söt tjej. När hon tillslut tog av sig luvan kom det fram en otroligt vacker kvinna som idag går rak i ryggen med ett stort leende och aldrig har någon luva på sig.

Hon har läst in två saknade ämnen med toppbetyg samt har övervunnit sin skräck för att sitta i grupp. I början satt hon i ett hörn med ryggen vänd åt de andra, idag sitter hon med de andra samt pratar med övriga deltagare. När hon började var hon tydlig med att hon minsann inte tänkte prata med någon då hon inte visste hur man gör eller vad man pratar om.

Hon har inte riktigt bestämt sig för om hon vill jobba eller fortsätta studera. Behöver en lägenhet då hon bor runt hos vänner och pojkvännen. Innan avslut hos oss skrev vi tillsammans ett CV och hon undrade om hon får titta in och hälsa på – så klart hon får!

3.2 Det typiska

Personskildringarna ovan kan i bästa fall ge en fingertoppskänsla för målgruppens situation. Vi talar om unga med en oerhörd utsatthet, sårbarhet och nästan genomgående en komplex och sammansatt problematik.

Inför denna socioekonomiska studie har vi bitt projektledningen göra en totalsammanställning över de cirka 70 deltagare som varit inskrivna sedan projektets start. I denna sammanställning har vi frågat efter faktorer som skolbakgrund, försörjning, dokumenterad funktions-nedsättning, sidoproblematik, närhet till arbetsmarknaden etc. Dessa faktorer ligger till grund för den kommande ekonomiska analysen. Men för att ge dig som läsare en bredare känsla för målgruppens problematik följer några representativa utdrag ur denna sammanställning:

- Person 1, kvinna, grundskola försörjningsstöd 8 år, ADHD, Aspberger, svagbegåvad, kontaktperson, god man
- Person 2, kvinna, påbörjat IVgymnasium, Aspberger, försörjningsstöd 2 år, problematisk familjesituation
- Person 3, kvinna, schizofreni, Aspberger, försörjningsstöd 4 år, grundskola
- Person 4, man grundskola, slutade gå till skolan under mellanstadiet, social fobi, depression, försörjningsstöd 1 år

Unga på glid i Karlstad

- Person 5, kvinna, grundskola, ADD och social fobi, levtt isolerad i flera år, försörjningsstöd 1 år
- Person 6, man, ADD, social fobi, tvångstankar, försörjningsstöd 1 år
- Person 7, kvinna, schizofreni, ADD, självskadebeteenden, upprepade självmordsförsök, missbrukande mamma som avlidit, försörjningsstöd 1 år
- Person 8, man försörjningsstöd 2 år, eventuell dyslexi, svårkontaktad, stökig hemmiljö ingen fast bostad
- Person 9, kvinna, påbörjat gymnasium, dyslexi, depression
- Person 10, man, påbörjat gymnasium, försörjningsstöd 10 år, uppväxt i fosterhem, tidigare i misär med missbrukande föräldrar, diabetes

Den typiske deltagaren är mellan 19-29 år gammal. Många är i det yngre intervallet. Men en stor grupp är strax under 30 år och har såvitt vi kan se redan levtt ett tiotal år i utanförskap. Utbildningen är i regel endast grundskola, har ingen eller ringa arbetslivserfarenhet.

De flesta har tidigare erhållit försörjningsstöd, många i överraskande många år. De flesta har någon form av psykiatrisk eller neuropsykiatrisk problematik. Flera kommer från komplicerade eller i värsta fall osunda hemförhållanden, kan ha eller ha haft någon form av missbruksproblematik.

3.3 Den långa resan mot utanförskap

”Det ska böjas i tid det som krokigt ska bli.”

Vi har tidigare stiftat bekantskap med berättelserna om Oskar, Linus och Sara och deras resa mot ett tidigt utanförskap i vuxenlivet. Mängder med studier beskriver hur denna etableringsprocess i utanförskap ser ut. I nedanstående figur illustreras det kumulativa och accelererande förlopp under en sådan livsresa. Studier visar också att en stor del (mellan 30 och 50 % för pojkar) av de som i barndomen eller ungdomsåren uppvisar kriminellt beteende också gör det i vuxen ålder⁷. Negativa sociala mönster etableras snabbt och de tenderar att permanentas.

Vägen mot utanförskap börjar tidigt. Men denna resa accelererar också lite extra vid några olika tidpunkter i barns uppväxt. En sådan är vid 12-årsåldern. Just då pubertetens alla hormonrelaterade processer sker i de unga människornas kroppar, just då växlar man form i skolan, från det trygga klassrummet under mellanstadiet till högstadietidens ambulerande tillvaro. En annan brytpunkt är 16-årsåldern då man lämnar nionde klass med eller utan behörighet till gymnasieskolans nationella program. En tredje brytpunkt utgörs av 19-årsåldern då man lämnar skolvärlden definitivt, föräldrarnas försörjningsansvar upphör och man uppnår myndighetsåldern.

⁷ Uppgifterna och inspiration till figuren hämtade från Andershed & Andershed, Normbrytande beteende i barndomen, Gothia, 2007

Unga på glid i Karlstad

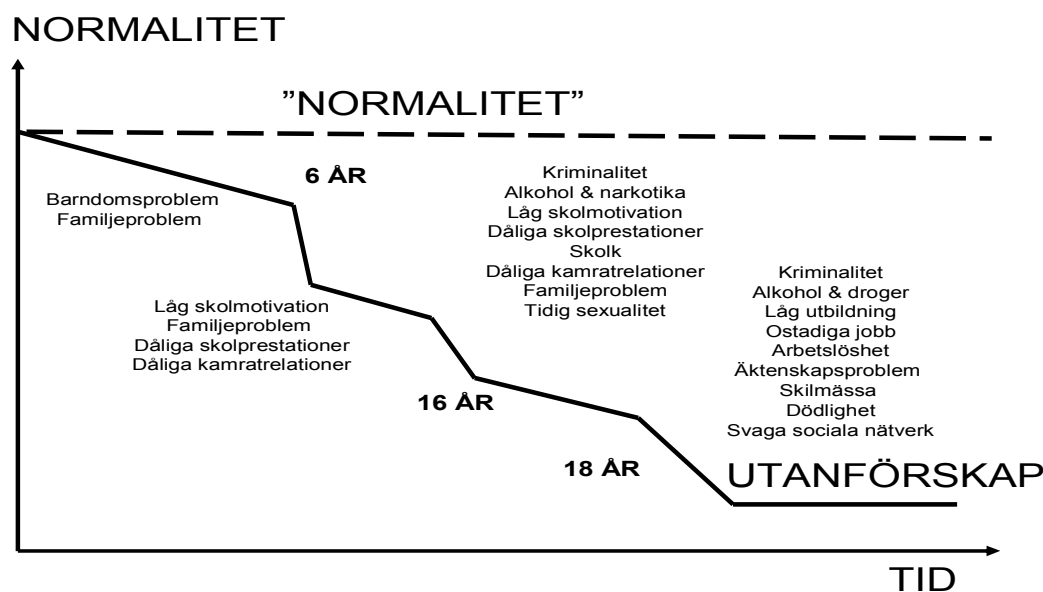

Grupper som i särskilt hög grad riskerar att hamna i denna outsidersidentitet är de som drabbas av multipla stigmaten såsom unga invandrapojkar med skolproblem, med annorlunda hudfärg och som bor i socialt utsatta och stigmatiserade områden. Så här säger en av dem:

”Jag växte upp mer eller mindre som svenska barn, förutom hemma då. Med lekis, dagis och allt det där. Så fram till så där fyran, femman så trodde jag att jag var svensk, men där fick jag reda på att jag inte var svensk... Och jag var ju inte svensk eftersom jag inte såg ut som en svensk och inte blev accepterad som en svensk. Så blev det liksom, jag skiter i vilket ... det blev en sorts anti – attityddirekt när man slår på allting och bara hatar allting.⁸”

En annan grupp som drabbas hårt i denna stigmatiseringsprocess är de stökiga och bråkiga barnen. De som förr kallades just bara utagerande eller livliga eller bråkiga och som i dag etiketteras med hjälp av en handfull olika neuropsykiatriska diagnoser – ADHD, Aspberger eller autismspektrastörning.

Horisonts deltagare har nästan alla en lång negativ historia bakom sig. Resan mot utanförskap har för de allra flesta börjat tidigt i livet. För några rentav innan dom föddes. Det som Skå-Gustav en gång i tiden kallade det sociala arvet. Det betyder att dessa unga människor i många fall bär med sig en stark övertygelse om att de inte duger. I ett likartat projekt vi utvärderat gjorde personalen följande reflektion kring de unga man arbetade med:

”Resan mot utanförskap för de allra flesta av våra deltagare startade redan innan de föddes eftersom nästan alla våra deltagare kommer från familjer med starkt dysfunktionella inslag. Övertygelsen om att de inte duger sitter i ryggmärken på våra deltagare och denna övertygelse förstärks av de familjesystem de kommer ifrån och lever i.”

De allra flesta av deltagarna bär med sig en svag självkänsla, en osäkerhet om sig själva och vilken roll de har i livet (en sorts existentiell vilshenhet skulle man kunna säga). Några har

⁸ Stenberg & Öngurur, Invandrapojkar – kriminalitet och livssituation, Högskolan i Halmstad, 2006

Unga på glid i Karlstad

etablerat en stark outsideridentitet. I andra studier vi gjort har vi sett att denna typ av outsideridentitet både enskilt men främst kollektivt i värsta fall kan utgöra grogrunden för rekryteringen till vit maktrörelsen och gängkriminalitet⁹.

Det bör också sägas att majoritetens av Horisonts deltagare inte är de utåtagerande, synliga stökiga ungdomarna. Snarare är det så att majoriteten av Horisonts deltagare är de så kallade ”tysta” ungdomarna som känt sig helt osynliga och osedda under större delen av sin skolgång.

Det är lätt att förstå då man får ta del av deltagarnas historia att detta inte är något man förändrar på några månader. De handlar om en total omprogrammering av det egna livsmanuskriptet¹⁰. Denna insikt bör ha stor betydelse då man designar projekt som detta och dess varaktighet liksom den förväntade projektiden för deltagarna

3.4 En fyrstegspyramid för framgång

”Man kan inte bygga ett hus på lösan grund.”

Den målgrupp man oftast möter i olika rehabsamverkansprojekt har som vi ovan diskuterat en komplex och samansatt problembild som dessutom ofta är väldigt diffus – särskilt inledningsvis. Tyvärr har denna grupp erfarenhet av att mötas med olika former av traditionella kompetensutvecklingsinsatser som olika aktörer har att erbjuda. Insatser som på grund av de problem man bär med sig alltför ofta misslyckas och så kör man ett nytt varv i misslyckandets sociala onda cirkel på det sätt vi ovan nämnt.

För att lyckas krävs det att man tar ett betydligt djupare och bredare grepp. Man måste komma åt de underliggande orsakerna. Den dolda delen av isberget så att säga.

Men för att skapa en sådan utvecklingsprocess krävs att man placerar in kompetensutvecklingsinsatserna i ett bredare sammanhang. Det är lätt att föreställa sig att misslyckanden för denna målgrupp handlar om vilja eller förmågan att lära sig. Det och inget annat. Ser man det så är misslyckanden ett **kompetensproblem** och inget annat.

Men viljan och lusten till lärande hänger ihop med att jag kan känna att jag är i ett sammanhang som jag kan hantera. Det vill säga att jag vet hur jag ska samspela med andra, vilka spelregler som gäller. Lärandet sker alltid i ett socialt sammanhang och i samspel med andra, direkt eller indirekt. På så sätt kan man säga att utveckling för den unge arbetslöse också förutsätter en **social utvecklingsprocess**. Man skulle alltså kunna säga att kompetensutvecklingssituationen inte bara är en inläringssituation utan också en del av en social fostran och utvecklingsprocess.

Fungerande samspel med andra förutsätter och bygger på en rimligt trygg självkänsla och en rimligt korrekt självbild av vem jag är och hur jag fungerar i samspel med andra. Det måste finnas någon form av grundläggande trygghet för att detta samspel ska kunna fungera. För att vara trygg i mig själv behöver jag alltså lära känna mig själv mina styrkor och svagheter och få positiv återkoppling från omvärlden så att jag kan stärka självförtroende och självkänsla. Vi talar då om jordmånen för en god **psykologisk utvecklingsprocess**.

⁹ Se Lundmark & Nilsson, Vänd dem inte ryggen – en socioekonomisk analys av destruktiva subkulturer, OFUS & fryshuset, 2012

¹⁰ Se vidare Bernes, Games people play – en av grundböckerna inom transaktionsanalysen

Unga på glid i Karlstad

För att kunna hantera sin tillvaro behöver man förstå vilket sammanhang man är i. Här kan det handla om att förstå hur det fungerar i samhället Sverige. Hur det ser ut, vad som finns för mig, vad jag har för roll. Att **förstå sitt totala livssammanhang**. Om detta är oklart ger det knappast grund för att utvecklas psykologiskt och socialt.

Med hjälp av pyramiden nedan skulle man kunna säga att framgång i arbetsrehabiliteringsprocessen för denna målgrupp bygger på att man fungerar socialt med andra, vilket i sin tur bygger på att man utvecklas psykologiskt och mänskligt vilket i sin tur bygger på att man ur ett existentiellt perspektiv har hittat sin plats eller varje fall förstått sin plats i tillvaron.

Rehabiliteringspyramiden



Vår bild är ganska tydlig kring Horisont. Man arbetar med pyramidens alla delar och utgår från att en vilse ung människa (med diffus och/eller sammansatt problematik) är oklar över sitt sammanhang, saknar en god självkänsla och inte kan de sociala koderna där man vistas. Detta leder till att man inte kommer att lyckas i ett traditionellt kompetensutvecklingsarbete. Sålunda förutsätter framgång i rehabiliteringsarbetet, ett arbete på pyramidens alla nivåer. Det förutsätter också kompetenser att jobba med alla dessa nivåer och att få dessa nivåer att samspela. Där av kravet på de många olika perspektiven och infallsvinklarna i det konkreta arbetet.

Många av deltagarna har dåliga erfarenheter från skola och andra sammanhang där man ska vara i och fungera med en grupp. Flera deltagare har också haft sociala fobier vilket kan försvåra för en person att komma i arbetslivet. Projektet har erbjudit olika former av gruppaktiviteter. Ett sätt att bidra till deltagarnas sociala utveckling.

Eftersom många av deltagarna bär med sig känslan av misslyckanden från skoltiden har det varit viktigt att bidra till att bryta denna känsla och skapa nya och mer positiva erfarenheter. En förutsättning för att kunna gå vidare. Projektet har aktivt jobbat med att hitta intresseområden och resurser hos deltagaren som gett möjligheten att lyckas. Ett konkret uttryck för det lösningsfokuserade synsättet. Först efter detta börjar man söka alternativ för hur deltagarens kan gå vidare till studier, praktik eller arbete.

4. Syfte, resurser, problem och resultat

4.1 Vägen till helvetet är kantad av goda föresatser

Då man ska genomföra en insats, såsom Horisont, har man alltid att ta ställning till tre saker:

- Det **problem** som ska lösas – hur svårt, stort och omfattande är problemet
- Det **mål** som ska uppnås – hur tydligt, hur konkret och hur realistiskt är detta mål
- De **resurser** man är beredd att tillföra för att lösa problemet och uppnå målet – står resurserna i paritet med det problem som ska lösas och de mål som ska uppnås

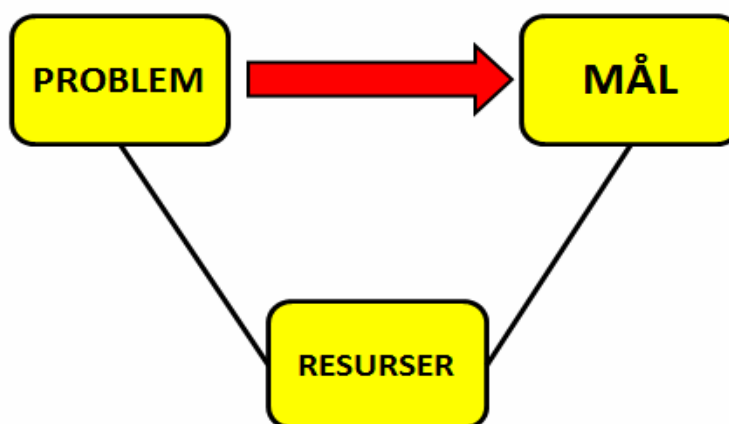

I Horisont finns det med utgångspunkt i figuren ovan ett antal intressanta frågor att ställa

- Hur komplext är det problem som ska lösas, eller hur stora problem och arbetshinder finns för den målgrupp man tagit sig an
- Hur ambitiösa är de mål man formulerat och är de möjliga att uppnå mot bakgrund av problemets omfattning och de resurser man tillfört
- Hur omfattande är de resurser i form av tid och pengar man tillfört projektet och står de i rimlig paritet i förhållande till mål och problem

4.2 Målsättning som en Rolls Royce, resurser till en begagnad Volkswagen

Horisont har som målsättning att under begränsad tid arbeta med 100 utomordentligt vingklippta och tilltufsade unga människor med en mängd komplexa, diffusa och ofta sammansatta problem varav de flesta misslyckats rejält i skolan. Man ska bidra till att 60 % av dem ska komma i arbete eller studier. Men hallå!!! Vad tänkte man på då man formulerade detta. Är det över huvudtaget möjligt? Hur har man tänkt utifrån resurssidan? Låt oss räkna.

Unga på glid i Karlstad

Horisont har en budget som medger att utrymmet för direkt klientarbete i projektet som, optimistiskt räknat, motsvarar cirka en och en halv heltid. Låt oss då se hur mycket tid de sjuttio deltagarna som varit i projektet kan erhålla under ett år i projektet.

Man brukar räkna med att en årsarbetstid uppgår till cirka 220 dagar. Det innebär totalt sett 330 dagar för de som arbetar i direkt klientarbete. Vi räknar med att 70% av detta är klienttid (inklusive dokumentation) och resterande 30 % (12 timmar per vecka) går åt för olika möten, ledningsgrupper och kompetensutveckling.

Detta innebär att det totalt sett finns 1848 stödtimmar ($330 \cdot 0,7 \cdot 8 = 2464$) till förfogande under ett verksamhetsår. Om vi tänker oss att detta fördelas på 40 arbetsveckor och i genomsnitt 70 aktiva deltagare innebär det att varje deltagare erhåller totalt sett 26 stödtimmar under hela verksamhetsåret ($1848/70$) eller cirka 0,65 stödtimmar (eller 35 minuter) i veckan ($1848/40/40$). Inklusive eventuella förberedelser och dokumentation för dessa träffar. Sannolikt pratar vi om mindre än en halvtimme per deltagare och vecka under projektiden.

Sett mot bakgrund av målgruppens problembild och den tämligen höga målsättningen är det svårt att tycka att projektet har resurser som medger en intensiv bearbetnings- och påverkansprocess. Resurserna medger knappast särskilt intensivt arbete med varje deltagare.

Man har lyckats få in 9 i arbete och 5 till studier¹¹. Målsättningen var 60 %. Är då detta ett misslyckande? Nä, verkligen inte. Sett utifrån våra erfarenheter är det snarast ett mirakel.

Är det då ett problem att formulera en hög målsättning? Man brukar ju säga att om man siktar mot stjärnorna så når man kanske trädkropparna. I själva verket kanske det är så att om man siktar mot stjärnorna kommer man alltid att misslyckas. Man brukar ibland prata om **en hög men realistisk målsättning** som en nyckel till att sporra till framgång. 60 % till arbete eller studier med en budget på 1.3 Mkr med en målgrupp som denna är högt, men inte realistiskt. Det riskerar bara att skapa en felaktig bild av möjligheterna hos eventuella finansiärer och en känsla av misslyckanden hos både personal och deltagare. Med andra ord i högsta grad kontraproduktivt. Obalansen mellan mål, problem och resurser är påfallande och besvärande stor.

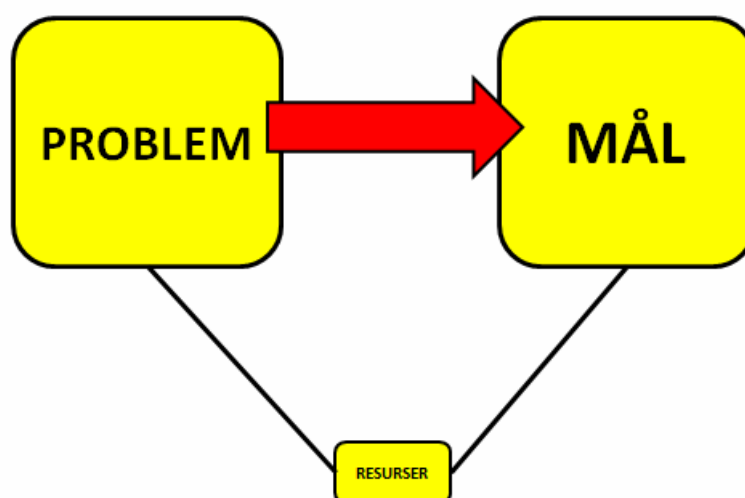

¹¹ Dessutom har ytterligare 34 ungdomarna läst in olika delar av gymnasiekurser under sin tid i Horisont
Ingvar Nilsson/OFUS i.nilsson@seeab.se

Unga på glid i Karlstad

Man har med en utomordentligt liten resursram lyckats med $9 + 5 = 14$, det vill säga 20 % av deltagarna i projektet. Ett anmärkningsvärt resultat. En utomordentligt stor framgång. I all synnerhet om man betänker, vilket vi kan se i figuren nedan, att man på var och en av dessa unga barn fram till 18 års ålder satsat mer än 3.5 Mkr varav cirka 2 Mkr i form av kommunala kostnader för förskola och skola utan att detta lett till att man ens lyckats genomföra en framgångsrik skolutbildning. Varje ung människa i Horisont bär med sig en misslyckad kommunal investeringskostnad som är större än hela Horisonts budget. Det är inte god ekonomisk resurshushållning.

Diagram 4.1: Den ackumulerade "normalkostnaden" för ett barn 0-18 år i Karlstad

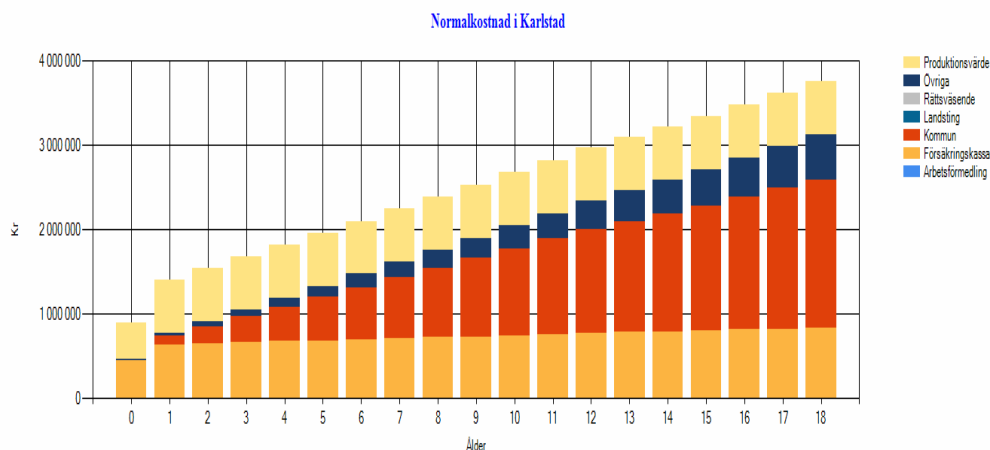

5. Toppen på isberget – något om utanförskapets anatomi

5.1 Den komplexa kartan och begreppet helhetssyn¹²

”Det verkar enkelt, men vänta tills jag förklarar.”

Marginalisering och utanförskap är alltså ett komplext fenomen som samtidigt sker i många olika dimensioner och där synliga symptom och underliggande orsaker i regel är inflätade i varandra på ett stundtals svårgenomskådligt vis.

Ofta har många olika aktörer och professioner varit involverade i unga människors resa mot utanförskap. I regel utan att samverka med varandra på ett mer systematiskt vis. De insatser som görs uppfattas ofta som fragmenterade. Det är inte ovanligt att ungdomarna känner sig överkörda och föga lyssnade på. Man skulle kunna säga att få ser helheten i den enskilde ungdomens situation. Det är inte ovanligt att unga människor av det slag vi här diskuterar har haft kontakt med 20, 30, 40 eller fler olika personer. Alla med olika perspektiv på och kunskap om deras problem. Det som för den ene är ett ordningsproblem i skolan är för den andre en neuropsykiatrisk problematik. Det som uppfattas som ett missbruksproblem på ett ställe ser hos en annan aktör ut som övergrepp och misshandel. Polisen ser kriminalitet och

¹² Lindholm, Intuition, kunskapsfragmentering och helhetssyn, Pedagogiska Institutionen, 1983

Ingvar Nilsson/OFUS i.nilsson@seeab.se

Unga på glid i Karlstad

bostadsföretaget störning och uteblivna hyror. Få har kunskap om eller ser helheten i dessa ungdomars liv.

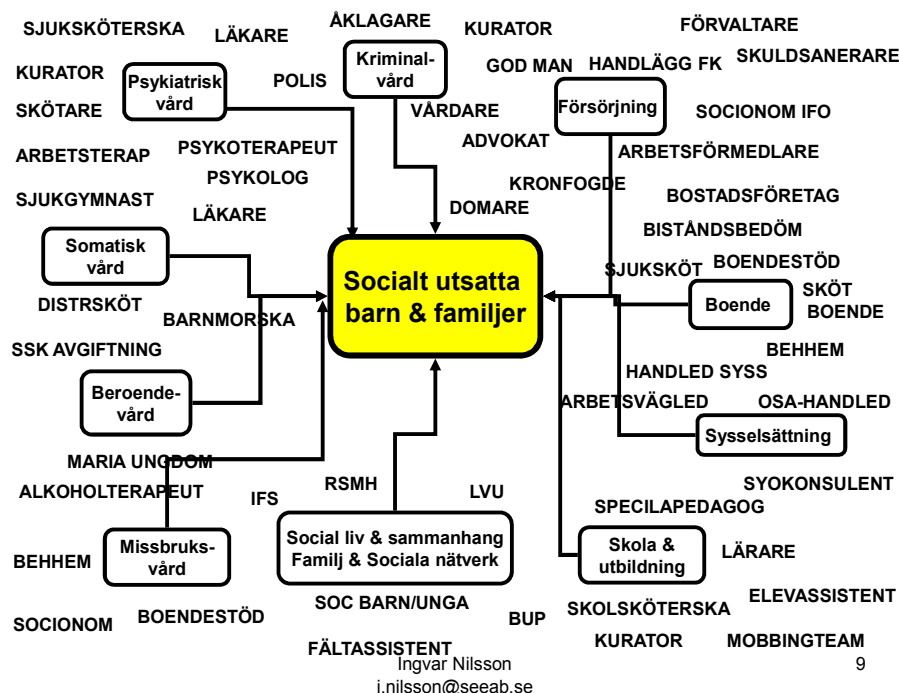

5.2 En kartbild över utanförskapets arena och effekter

Men utanförskapet har inte bara effekter för förövare, det har också effekter för offer, anhöriga och allmänhet vilket vi illustrerar i figuren nedan. Effekterna har många olika dimensioner; kostnader för olika insatser, kostnader för försörjning, produktionsförluster och skatteförluster. En del kostnader är tydliga, konkreta, omedelbara och direkta. Andra subtila, indirekta och uppträder med fördröjning. En del kostnader är av preventivt/förebyggande natur. Andra av mer reaktiv natur såsom kostnader för repression och rehabilitering. Vissa kostnader är kopplade till våld – såväl fysiskt som psykiskt, medan andra kostnader är mer kopplat till materiella effekter såsom stölder, förstörelse och klotter.

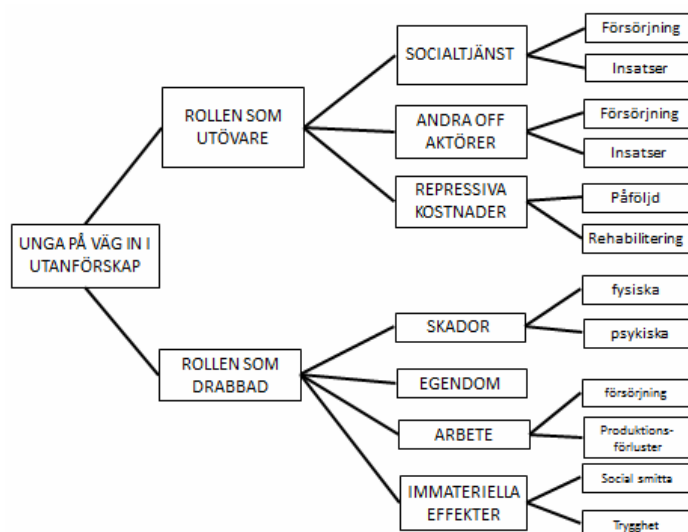

Ingvar Nilsson/OFUS i.nilsson@seeab.se

Unga på glid i Karlstad

Kostnaderna är kopplade till ett stort antal aktörer såväl offentliga som privata. Det ligger i sakens natur att ingen enskild aktör har en övergripande bild över de totala socioekonomiska effekterna av detta. Därmed har man ingen bild av de samlade kostnaderna för utanförskapet och som en konsekvens av detta kan man inte heller ta ställning till vad det, ur en strikt ekonomisk synvinkel, skulle vara värt att undvika detta genom prevention eller rehabiliteringsinsatser. Man har i regel en starkt underskattad bild av dessa effekter.

5.3 När vi verkligen misslyckas

Ofta definieras dessa kostnader som kostnader som drabbar en specifik budget, i regel ”den egna”. Många gånger tänker man på kostnader för olika insatser från socialtjänstens sida – kanske främst ekonomiskt eller olika former av dyra institutionsplaceringar. Men det är sällan det är så enkelt.

Samuel som i figuren nedan får illustrera en del av den komplexa vardagen har mängder med problem i sin **familj** som omfattar fattigdom, våld, psykisk ohälsa och missbruk – allt faktorer som återspeglas i form av kostnader hos olika offentliga aktörer, främst kommunen.

Han har mängder med problem i **skolan** som leder till olika insatser av såväl pedagogisk, preventiv som korrigerande natur med nya kostnader som följd. Han är till föremål för ett stort antal insatser från **rättsväsendet** till följd av det liv han lever. Han **missbrukar och far psykiskt illa** varför även psykiatri, missbruksvården och akutsjukvården återfinner honom på ett stort antal platser inom sitt ansvarsområde. Insatserna är många, från många olika aktörer, under lång tid och ingen enskild aktör har full överblick över vad som händer. Därmed har heller ingen enskild aktör kunskap om vilka kostnader Samuels liv medför.

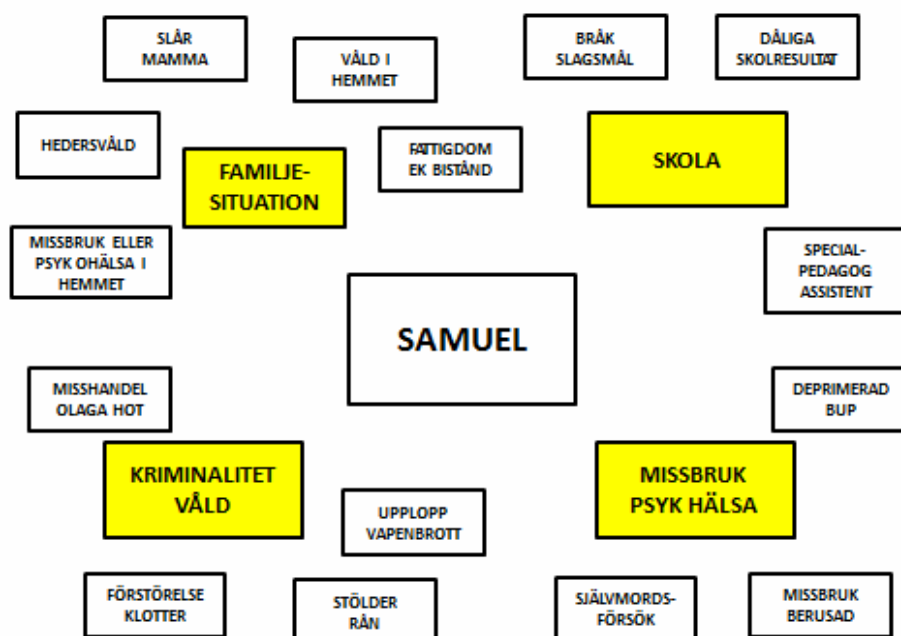

Det är med ledning av kronologin ovan lätt att se att denna unga man är rejält på glid i tillvaron. I hans liv är asocialitet och kriminalitet en del av vardagen, en del av en förvrängd normalitet. Detta är ett mönster vi stött på i flera studier vi gjort; lever man i en miljö och/eller

Unga på glid i Karlstad

ett socialt sammanhang där ett framtida utanförskap är en realitet blir bilden av normalitet ganska snart förskjuten i förhållande till det omkringliggande samhället. Och i denna miljö av förvrängd normalitet uppstår lätt en sorts negativ social smittoeffekt som snabbt sprids till allt yngre unga män som ser de äldre som sina rollmodeller och förebilder.

5.4 Vad är stort och vad är smått

Detta föder den intressanta frågan om vad som är stort och smått då det gäller samhällskostnader för utanförskap. Den erfarenhet vi gjort här och i flertal tidigare studier pekar tydligt på att ju längre vi väntar med att försöka bryta utanförskapet desto dyrare blir det och desto svårare är det. Det är inte ovanligt att unga män och kvinnor av det slag vi här följer redan vid 15-16 års ålder skaffat sig en identitet som outsiders, kanske utifrån mottot; om vi inte kan vara bäst, kan vi alla fall vara bäst på att vara sämst¹³.

Det kan också vara viktigt att se att även om kostnaderna för dessa unga under deras tonårstid ur ett kommunalt perspektiv kan uppfattas som mycket höga, reduceras deras betydelse och tyngd om man likt i figuren nedan placerar in dessa kostnader i ett livslångt samhällsperspektiv vilket vi ska göra i nästa kapitel.



¹³ En obehaglig men realistisk skildring av detta i skönlitterär form återfinns i Roslund & Hell, Soldaterna, 2012
Ingvar Nilsson/OFUS i.nilsson@seeab.se

6. Denna kalkyl

6.1 Intro; målgruppen och dess bakgrund

Den målgrupp som finns i Horisontprojektet är mellan 18 och 29 år gamla. Detta innebär att de i genomsnitt har mellan 35 och 45 år kvar till sin ålderspension. Ett utanförskap som tenderar att bli långvarigt eller i värsta fall permanent leder till en kostnadsström som sträcker sig över decennier. Dessa kostnader har två uppenbara komponenter; de produktionsvärden som går förlorade till följd av att man inte arbetar och de kostnader för försörjning som uppstår till följd av detta. Men i stort sett alla i projektet har en sidoproblematik utöver själva utanförskapet på arbetsmarknaden som kan bestå av bland annat psykisk eller psykosocial ohälsa, missbruk eller somatiska sjukdomar. Denna sidoproblematik har en tendens att fördjupas och utvidgas i takt med utanförskapets varaktighet. Det finns en sorts både tillväxt- och accelerationseffekt kring detta som i sin tur leder till kostnader för olika välfärdsinsatser (vård, omvårdnad, rehabilitering etc.) under lång tid. Kostnader som därmed ofta ökar över tid. Det är summan av dessa tre grupper av effekter vi kommer att presentera i detta kapitel. Vi gör det i några olika steg:

- Kostnaden för en deltagares framtida utanförskap om inget särskilt görs
- Kostnaden för hela målgruppens framtida utanförskap om inget särskilt görs
- Det socioekonomiska värdet av projekt med den framgång man idag kan se
- Samma kalkyl men baserat på ett pessimistisk antagande om att hälften av de som idag har arbete återgår till arbetslöshet
- Kravet på projekt för att socioekonomiskt passera break even under en mandatperiod

6.2 Kostnader för målgruppens fortsatta utanförskap

Horisontprojektets målgrupp består av 70 unga personer mellan 18 och 29 år. En första intressant referenspunkt för den socioekonomiska analysen är kostnaderna för ett icke interventionsalternativ, det vill säga vi gör inget särskilt med målgruppen. Vi får då en bild av vad utanförskapet kommer att kosta om det får fortgå under lång tid. Vi gör denna kalkyl först på individnivå och därefter för gruppen i sin helhet.

6.2.1 Individuella kostnader – fallet Johannes

Johannes är 21 år gammal. Han bor periodvis med sin pappa som har vissa missbruksproblem. I övrigt bor han ensam eller tillsammans med kompisar. Skolan gick inte så bra, med ett undantag – datorer. Johannes har en udda men i grund och botten intressant begåvningsprofil. Han är inte svagbegåvad men hans kompetens är inte av det traditionella slaget. Johannes är en kille som socialt är lite annorlunda och inåtvänd. Han är socialt understimulerad och saknar vuxnas stöd kring sina studier. Han genomförde det individuella gymnasieprogrammet med måttlig framgång.

Unga på glid i Karlstad

Han sitter framför datorn hela nätterna och sover på dagarna. Han missköter sitt utseende och sin hygien och går ofta i trasiga och smutsiga kläder. Han har egentligen aldrig varit inne på arbetsmarknaden. Johannes är intresserad av musik. Han spelar synt och drömmer om att slå igenom med sin technomusik eller att bli berömd programmerare/hacker. Han har lätt för att träffa människor på nätet där han kan bygga upp vilken identitet han vill. Han dricker inte mer än andra unga människor. Lite öl och kanske starksprit till helgen.

Både Arbetsförmedlingen och Socialtjänsten intresserar sig för Johannes men han uteblir oftast från planerade möten. Han struntar helt enkelt i att komma. Han får erbjudanden om daglig sysselsättning men känner inte att han passar in. Hans socialsekreterare är frustrerade. De får inget gensvar hos Johannes vad de än gör. Johannes bryr sig varken om morötter eller om piskor – inte ens om hot att dra in det ekonomiska biståndet. Johannes upplevs som passiv, håglös, initiativlös och ointresserad. Han har knappt styrfart i livet. Han lever i en förlängd tonårsvärld.

I diagrammet nedan ser vi de långsiktiga kostnaderna för Johannes utanförskap. Vi ser då att de totala kostnaderna för hans marginalisering under perioden 21- 65 år uppgår till cirka 14 Mkr. Här ser vi att de reala kostnader, till följd av den sidoproblematik han bär med sig uppgår till cirka 3 Mkr. De finansiella kostnaderna uppgår under samma period till cirka 2 Mkr. Men de verkligt stora kostnaderna handlar om de produktionsvärden som går förlorade till följd av hans utanförskap.

Diagram 6.1 De långsiktiga ackumulerade kostnaderna för en ung människas utanförskap

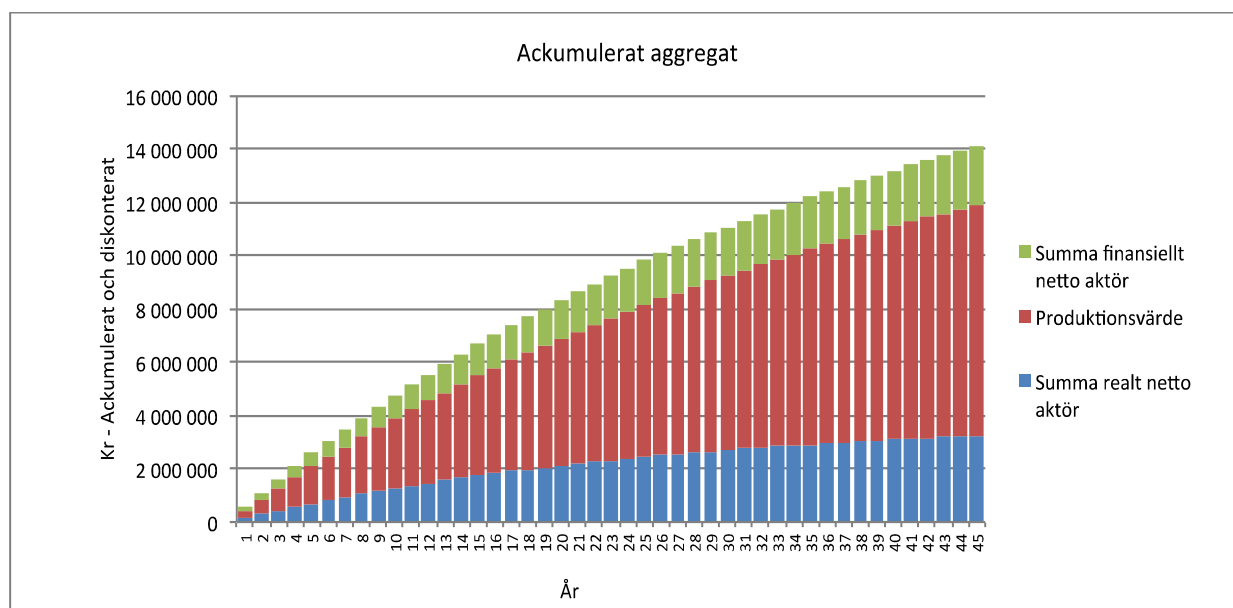

I tabellen nedan återkommer samma analys fördelad på olika tidsperioder. Här kan vi till exempel se att om vi till följd av en klok insats skulle kunna förkorta Johannes tid i marginalisering från fem till två år – det vill säga en vinst på tre år färre i marginalisering – skulle den totala samhällsvinsten uppgå till mer än 1.6 Mkr varav de reala vinsterna utgör mer än 1,2 Mkr.

Unga på glid i Karlstad

Tabell 6.1 De långsiktiga ackumulerade kostnaderna för en ung människas utanförskap fördelat på olika tidpunkter och kostnadsslag

	21	22	23	25	50	65
<i>Aggregerat netto</i>	1	2	3	5	30	45
Summa realnettoaktör	150533	295277	434453	696954	2707149	3243819
Produktionsvärde	285600	565708	840429	1374123	6557152	8652951
Summa finansiell nettoaktör	126500	248135	351685	525620	1819688	2196736

6.2.2 Kostnader för deltagargruppens sannolika framtida utanförskap

Den följande kalkylen bygger på mer detaljerad kunskap om målgruppen i Horisontprojektet:

- Gruppen består av 70 personer
- De är i genomsnitt cirka 25 år gamla och har alltså 40 år kvar till ålderspension

Om ingenting görs så kommer deras framtid att sannolikt att se ut på följande vis:

- 2-4 personer kommer att ha utvecklat missbruk och/eller en kriminell livsstil
- 15-20 personer kommer att ha utvecklat en påfallande psykisk ohälsa eller sjukdom av mer eller mindre kronisk natur
- 10-15 personer kommer att ha en mildare psykisk ohälsa eller psykisk ohälsa i perioder
- 15-20 personer kommer att förbli långtidsarbetslösa och/eller långtidssjukskrivna utan någon som helst svårartad sidoproblematik
- 15 personer kommer att ha lyckats bryta sitt utanförskap på egen hand

I diagrammet nedan ser vi att de långsiktiga kostnaderna för detta uppgår till drygt 1.000 Mkr. Knappt hälften av denna kostnad, eller cirka 450 Mkr, utgörs av produktionsförluster. Resterande 550 Mkr utgörs av olika offentliga utgifter för försörjning och behandling.

Unga på glid i Karlstad

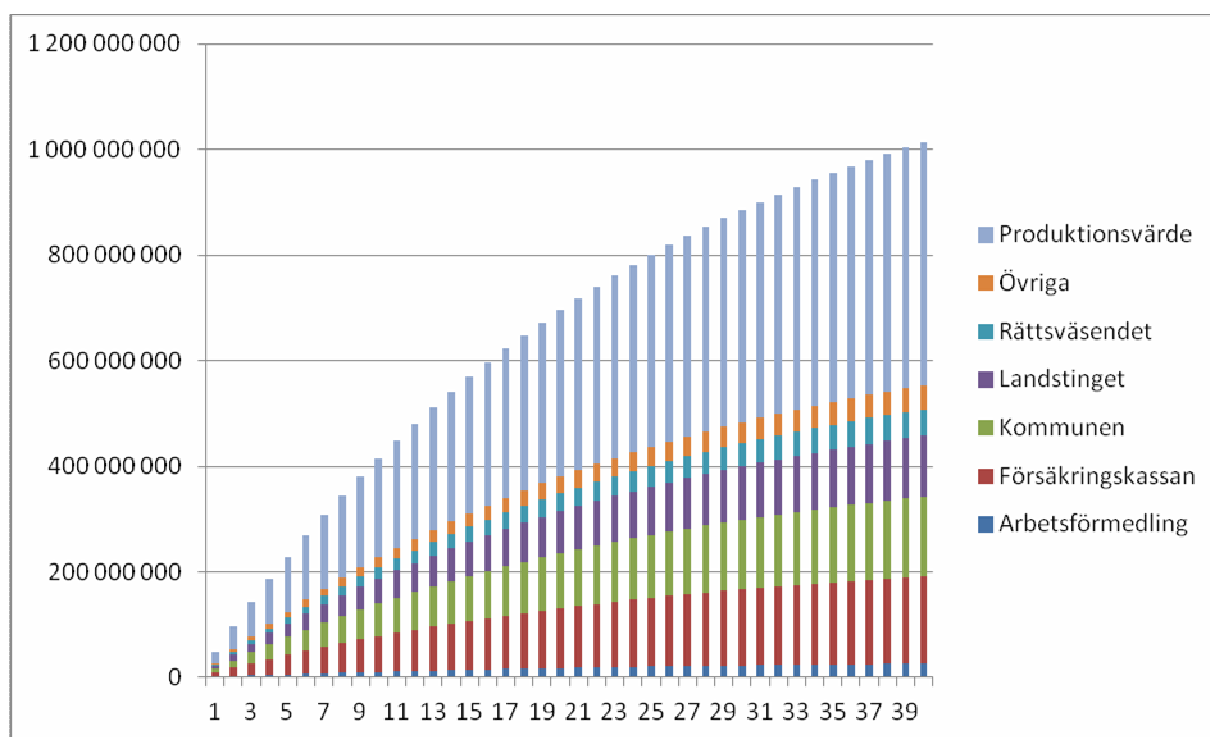
Diagram 6.2 De långsiktiga ackumulerade kostnaderna för 70 unga människors utanförskap

I tabellen nedan återfinns motsvarande kostnader fördelat på olika tidsperioder. Vi ser då att de årliga offentliga utgifterna för denna grupp uppgår till knappt 27 Mkr, att jämföra med Horisontprojektets totala budget på cirka 1.3 Mkr.

Vi ser också att de långsiktiga kostnaderna för kommunen av ett icke interventionsalternativ uppgår till 151 Mkr för dessa 70 ungdomar. Om vi jämför detta med några poster i kommunens budget motsvarar detta mer än de totala årliga kostnaderna för fritidsverksamhet (125 Mkr).

Tabell 6.2 De långsiktiga ackumulerade kostnaderna för 70 unga människors utanförskap fördelat på olika tidpunkter och kostnadsslag

	Totalkostnad Grupp						
	Antal år						
	1	4	10	15	20	25	40
Vinst	49 240 996	185 889 241	415 364 127	569 379 686	695 969 249	800 016 642	1 013 600 529
	Uteblivna kostnader - Grupp						
	1	4	10	15	20	25	40
Arbetsförmedling	1 263 501	4 769 830	10 658 047	14 610 014	17 858 242	20 528 049	26 008 510
Försäkringskassan	7 999 152	30 197 527	67 475 501	92 495 178	113 059 530	129 961 928	164 658 423
Kommunen	7 353 487	27 760 083	62 029 101	85 029 274	103 933 740	119 471 832	151 367 742
Landstinget	5 601 100	21 144 661	47 247 133	64 766 204	79 165 603	91 000 860	115 295 751
Rättsväsendet	2 449 756	9 248 053	20 664 507	28 326 834	34 624 708	39 801 101	50 426 972
Övriga	2 230 000	8 418 453	18 810 789	25 785 764	31 518 685	36 230 728	45 903 401
Summa	26 896 996	101 538 607	226 885 078	311 013 267	380 160 507	436 994 497	553 660 800

Unga på glid i Karlstad

6.3 Effekter av Horisont

Låt oss nu gå vidare med att studera de socioekonomiska effekterna av Horisont. Vi gör detta i några olika steg. Vi börjar med att presentera de antaganden kalkylen bygger på och därefter redovisar vi några alternativa kalkyler. Då skriver denna rapport har 9 deltagare gått till arbete och 5 deltagare gått till studier.

6.3.1 Antaganden

Den följande kalkylen bygger på följande antaganden:

- Projektet har 70 deltagare som fullföljt projektet
- De befinner sig i projektet under 12 månader
- Projektets årskostnad uppgår till 1.3 Mkr vilket innebär cirka 19.000 kronor per deltagare och år
- Kostnaderna för detta antas, via samordningsförbundets budget, fördelas lika mellan Kommun, Landsting, Arbetsförmedling och Försäkringskassa
- Deras genomsnittsålder är cirka 25 år, det vill säga att de har 40 år kvar till ålderspension
- Deras månadsinkomst skulle, om de kommit in på arbetsmarknaden varit i genomsnitt 19.000 kronor per månad i 2012 års prisnivå
- Framtida intäkter och kostnader diskonteras till nuvärde med 4 %
- 14 personer i gruppen (20 %) skulle av egen kraft ta sig in på arbetsmarknaden om inga extra insatser gjordes (spontanrehabilitering)

6.3.2 I jobb, studier eller praktik

I den första kalkylen tittar vi på vilka som kommit i jobb eller i studier. Kalkylen bygger på följande antaganden (försiktighetsprincipen har styrt de kalkylantaganden vi gjort) baserade på projektets resultatredovisning:

- 6 personer av de 9 som har arbete kommer att fortsätta ha arbete. De 3 resterande återgår till arbetslöshet/utanförskap
- Av de 5 personer som idag studerar eller har praktik erhåller knappt hälften av dem eller 2 personer arbete efter fullgjorda studier/praktik
- Det arbete man kommer in i leder gradvis till att eventuella lönesubventioner avvecklas så att de först efter fem år är borta
- Gruppen återfaller i genomsnitt till arbetslöshet under ett halvår vart femte år fram till ålderspension

Unga på glid i Karlstad

- Trots att man etablerar sig på arbetsmarknaden har man under den närmaste tioårsperioden efter detta en förhöjd samhällskonsumtion av olika välfärdstjänster
- För resterande 62 personer uppstår överhuvudtaget ingen ekonomisk effekt av projektet

Vi ser då att, utifrån dessa antaganden så skapar projektet långsiktigt en socioekonomisk vinst strax under 90 Mkr. Knappt hälften av detta eller cirka 40 Mkr utgörs av de produktionsvärden som tillförs då målgruppen träder in på arbetsmarknaden. Resterande 50 Mkr handlar om uteblivna kostnader för olika (främst) offentliga aktörer.

Diagram 6.3 De långsiktiga ackumulerade socioekonomiska effekterna av Horisont utifrån dagens framgångstal

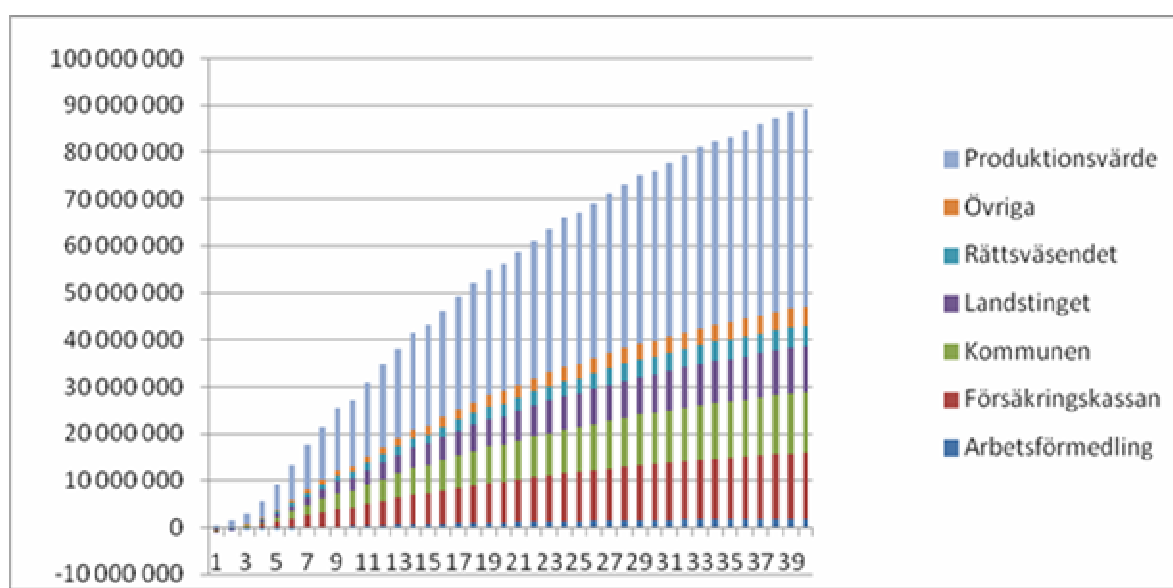

Motsvarande uppgifter återfinns i tabellen nedan. Vi ser då att redan efter fyra år är nettoavkastningen på projektet, utifrån dessa antaganden, 5 Mkr eller fyra gånger den ursprungliga investeringskostnaden. Grovt räknat ger det en årlig avkastning på cirka 100 % på satsat kapital. Den långsiktiga kommunala vinsten uppgår till 13 Mkr.

Tabell 6.3 De långsiktiga ackumulerade socioekonomiska effekterna av Horisont utifrån dagens framgångstal och fördelat på aktörer

Unga på glid i Karlstad

	Totalkostnad Grupp						
	Antal år						
	1	4	10	15	20	25	40
Vinst	-531 886	5 321 307	27 175 470	43 152 365	56 284 209	67 077 627	89 233 878
	Uteblivna kostnader - Grupp						
	1	4	10	15	20	25	40
	1	4	10	15	20	25	40
Arbetsförmedling	28 880	200 959	798 485	1 208 444	1 545 401	1 822 355	2 390 874
Försäkringskassan	182 838	1 272 260	5 055 161	7 650 592	9 783 847	11 537 227	15 136 489
Kommunen	168 080	1 169 567	4 647 125	7 033 062	8 994 127	10 605 981	13 914 722
Landstinget	128 025	890 851	3 539 683	5 357 034	6 850 764	8 078 501	10 598 746
Rättsväsendet	55 994	389 632	1 548 153	2 343 009	2 996 323	3 533 299	4 635 580
Övriga	50 971	354 680	1 409 275	2 132 829	2 727 537	3 216 343	4 219 744
Summa	614 788	4 277 950	16 997 881	25 724 969	32 897 999	38 793 707	50 896 155

6.3.3 Ett pessimistiskt scenario

Men bara för att ett antal personer har arbete under och efter projekttiden innebär inte detta att de med säkerhet kommer att vara kvar på arbetsmarknaden. I den kommande, pessimistiska känslighetskalkylen antar vi att endast tre av de som idag har arbete varaktigt kvarstår på arbetsmarknaden. Ingen av de som studerar får arbete i framtiden. Projektet antas alltså i denna kalkyl endast leda till att tre personer får arbete. Detta är den enda effekt som uppstår till följd av projektet. Alla andra antaganden kvarstår

Vi ser då att de långsiktiga socioekonomiska effekterna av projektet är en vinst på drygt 32 Mkr varav 13 Mkr utgörs av produktionsvärden och resterande 19 Mkr består av minskade offentliga kostnader

Diagram 6.4 de långsiktiga ackumulerade socioekonomiska effekterna av Horisont om enda effekt är att tre personer långvarigt får arbete

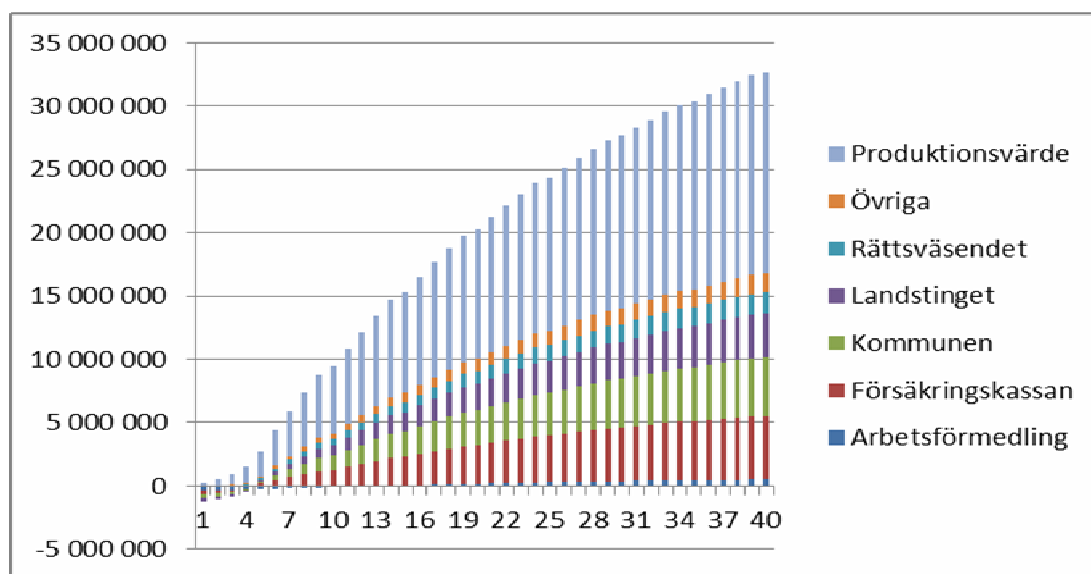

Vi ser att med dessa antaganden som grund ger projektet en nettoavkastning under en mandatperiod på cirka 1 Mkr och kommunens långsiktiga vinst uppgår till cirka 5.2 Mkr.

Unga på glid i Karlstad

Tabell 6.4 De långsiktiga ackumulerade socioekonomiska effekterna av Horisont om enda effekt är att tre personer långvarigt får arbete – effekterna fördelade på aktörer

	Totalkostnad Grupp						
	Antal år						
	1	4	10	15	20	25	40
Vinst	-1 043 207	1 151 740	9 347 051	15 338 387	20 262 828	24 310 360	32 618 954
	Uteblivna kostnader - Grupp						
	1	4	10	15	20	25	40
Arbetsförmedling	10 830	75 360	299 432	453 167	579 525	683 383	896 578
Försäkringskassan	68 564	477 097	1 895 685	2 868 972	3 668 943	4 326 460	5 676 183
Kommunen	63 030	438 588	1 742 672	2 637 398	3 372 798	3 977 243	5 218 021
Landstinget	48 009	334 069	1 327 381	2 008 888	2 569 037	3 029 438	3 974 530
Rättsväsendet	20 998	146 112	580 557	878 628	1 123 621	1 324 987	1 738 343
Övriga	19 114	133 005	528 478	799 811	1 022 826	1 206 129	1 582 404
Summa	230 546	1 604 231	6 374 206	9 646 863	12 336 750	14 547 640	19 086 058

6.3.4 Kravet för att passera break even under en mandatperiod

Låt oss nu vända på steken och ställas oss frågan; hur duktig måste man vara i projektet för att ska passera break even under en mandatperiod så att den investeringskostnad man tagit på 1.3 Mkr är återbetald efter fyra år? I diagrammet nedan har vi svaret. Man passerar break even efter fyra år om projektet leder till att 2 % av deltagarna eller 1.6 personer kommer in på arbetsmarknaden. I ett tjuugoårsperspektiv leder detta till en total vinst på cirka 8 Mkr.

Diagram 6.5 De långsiktiga ackumulerade socioekonomiska effekterna av Horisont om enda effekt är att 1,6 personer eller 2 % av deltagargruppen långvarigt får arbete

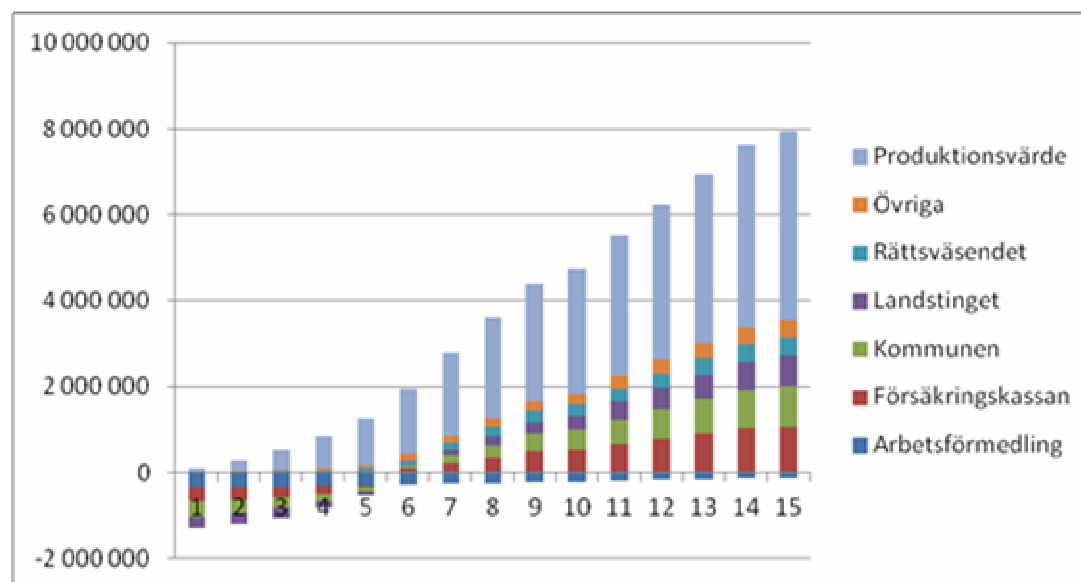

Motsvarande effekter återfinns i tabellen nedan. Då ser vi att i ett långsiktigt perspektiv uppgår vinsten till 17 Mkr varav ungefär 7 Mkr utgörs av produktionsförluster. Den långsiktiga kommunala vinsten uppgår till cirka knappt 3 Mkr.

Unga på glid i Karlstad

Tabell 6.5 De långsiktiga ackumulerade socioekonomiska effekterna av Horisont om enda effekt är att 1.6 personer, eller 2%, av deltagargruppen långvarigt får arbete – effekterna är fördelade på aktörer

	Totalkostnad Grupp						
	Antal år						
	1	4	10	15	20	25	40
Vinst	-1 181 264	25 957	4 533 378	7 828 613	10 537 056	12 763 198	17 332 925
	Uteblivna kostnader - Grupp						
	1	4	10	15	20	25	40
Arbetsförmedling	5 957	41 448	164 687	249 242	318 739	375 861	493 118
Försäkringskassan	37 710	262 404	1 042 627	1 577 935	2 017 918	2 379 553	3 121 901
Kommunen	34 666	241 223	958 470	1 450 569	1 855 039	2 187 484	2 869 911
Landstinget	26 405	183 738	730 060	1 104 888	1 412 970	1 666 191	2 185 991
Rättsväsendet	11 549	80 362	319 307	483 246	617 992	728 743	956 088
Övriga	10 513	73 153	290 663	439 896	562 554	663 371	870 322
Summa	126 800	882 327	3 505 813	5 305 775	6 785 212	8 001 202	10 497 332

6.4 Slutsatser kring socioekonomiska effekter

Den socioekonomiska analysen av projektet kan i punktform sammanfattas på följande vis:

- Unga människors utanförskap är dyrt, oerhört dyrt. En enda ung människas långvariga utanförskap kan kosta mellan 10 och 15 Mkr
- Målgruppens fortsatta utanförskap kan med rimliga antaganden som grund långsiktigt beräknas kosta cirka 1.000 Mkr varav 550 Mkr utgörs av offentliga kostnader. Den kommunala delen av detta uppgår till 150 Mkr
- Med den framgångsnivå projektet uppvisar idag är de långsiktiga socioekonomiska vinsterna totalt cirka 90 Mkr varav 50 Mkr utgörs av uteblivna offentliga kostnader. Kommunens långsiktiga vinst uppgår till 14 Mkr
- Med några olika pessimistiska antaganden som grund har vi gjort en känslighetsanalys av resultaten. Även i dessa fall uppgår den långsiktiga vinsten till cirka 30 Mkr
- Om projektet endast leder till att 2 % av deltagarna, eller 1,6 personer, kommer in på arbetsmarknaden passerar man break even under mandatperioden och skapar en långsiktig vinst på 17 Mkr

Sammanfattningsvis måste man se projektet som en utomordentligt lönsam affär både för samhället och enskilda aktörer, både på kort sikt och på lång sikt. Att avstå från att aktivt arbeta med att rehabilitera denna målgrupp och se detta som en social investering i stället för en kostnad känns inte bara mänskligt tveksamt utan måste dessutom anses strida mot kommunallagens krav på god ekonomisk resurshållning.

Unga på glid i Karlstad

Varför ser vi inte detta?

Då man tar del av de livsöden som denna rapport och andra studier vi gjort bygger på dyker osökt en fråga upp; **varför tillåter vi detta att hända?** Det skapar inte bara en massa (onödigt?) mänskligt lidande. Det leder också till mycket höga (och onödiga?) kostnader för samhället. En del av svaret på denna fråga handlar om partiell blindhet. Blindhet på två sätt. Organisatorisk oförmåga till helhetssyn då det gäller ekonomiska effekter av utanförskapet och en liknande oförmåga då det gäller att se de långsiktiga effekterna av ett utanförskap.

6.5 Tunnelseendets effekter

Låt oss börja med det som omväxlande brukar kallas tunnelseende eller stuprörstänkande. Om man frågar en ansvarig person inom socialtjänsten i en kommun vad de klienter som långvarigt uppbär ekonomiskt bistånd kostar, brukar man ofta få ett svar som på årsbasis ligger i intervallet 80.000 – 100.000 kronor. Det man då svarar på är de faktiska utbetalningarna till klienten. Det man ofta förbiser är att det runt detta finns en mängd kostnader som nästan alltid förbises och som är illustrerade i figuren nedan. Det kan handla om kostnader för att hantera det ekonomiska biståndet, kostnader för andra delar av socialtjänsten, andra kostnader inom kommunen eller kostnader hos andra myndigheter eller andra aktörer i samhället. De personer som långvarigt uppbär ekonomiskt bistånd har nästan alltid ett multifaktoriellt problempanorama. Den summa man vid en första anblick uppfattar som de faktiska kostnader kan liknas vid toppen på det isberg som utgör de totala kostnaderna.

På samma sätt förhåller det sig med unga män som med stor sannolikhet är på väg in i ett framtida utanförskap av det slag vi här studerar. De i och för sig mycket höga kostnader de genererar inom socialtjänsten är förmodligen endast toppen på ett isberg. De faktiska kostnaderna, vilket vi sett i kalkylerna ovan, är betydligt högre.

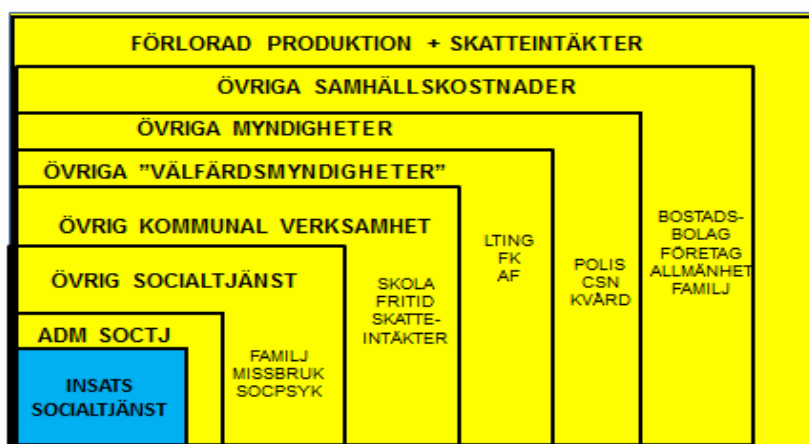

UTANFÖRSKAPETS ISBERGSEFFEKTER

I en studie vi genomförde för statskontoret kring samordningsförbund (se referenslista i slutet av rapporten), och som just inriktade sig på multifaktoriella problemklienter, fann vi (vilket illustreras i figuren nedan) att den faktiska kostnaden för detta varierar mellan 175.000 och

Ingvar Nilsson/OFUS i.nilsson@seeab.se

2012-08-30

Unga på glid i Karlstad

375.000 kronor med ett genomsnitt på cirka 270.000 kronor. Kostnaderna varierade beroende på kön och ålder.

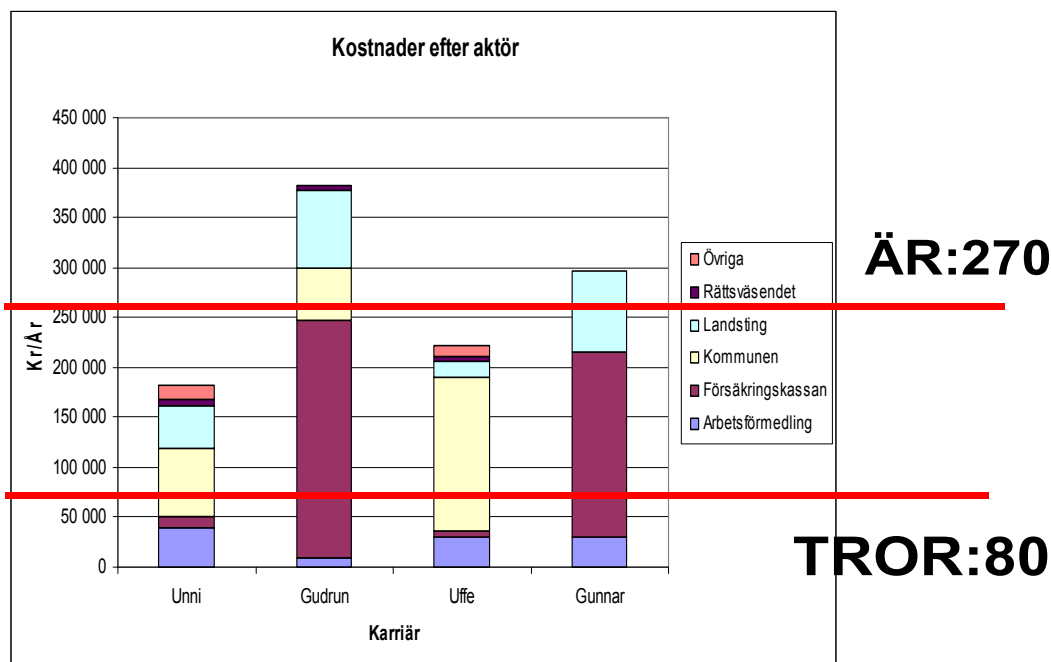

Skillnaden mellan uppgiven och faktisk kostnad för dessa klienter uppgår alltså till mer än 300 % eller en faktor på tre. Om man utifrån ett ekonomiskt perspektiv ska ta ställning till värdet av att en långtidsarbetslös person rehabiliteras är det en viss skillnad om man tror att de årliga effekterna av detta uppgår till 80.000 eller 270.000 kronor.

6.6 Kortsiktighetens betydelse

Att arbeta med unga människor, med hög risk att vara på väg in i ett kanske livslångt utanförskap och försöka bidra till att de tar sig tillbaka till samhället, är en typiskt långsiktig uppgift. De långsiktiga effekterna av framgång kommer att löpa under en lång följd av år. För att kunna ta ställning till värdet av detta behöver vi ett uppföljnings- och styrsystem som har långsiktigheten inbyggd. Då man i en kommun vi arbetat tillsammans med började kartlägga det man lite slarvigt skulle kunna kalla ”de unga stamkunderna” inom ekonomiskt bistånd fann man att de allra flesta hade en mycket längre historia än man hade väntat sig.

I diagrammet nedan ser vi ett ganska typiskt mönster för en sådan person. Vi ser då tre saker. Den första är att utanförskapets kostnader går i skov – det vill säga en beskrivning som utgår från ett enstaka tillfälle har stor chans att vara missvisande. Det andra är att kostnaderna är trendmässigt stigande. I figuren nedan kan vi se att de trendmässigt stiger med drygt 6500 kronor per år (noga räknat 6.592 kronor).

Fleråriga kostnader, stigande kostnader

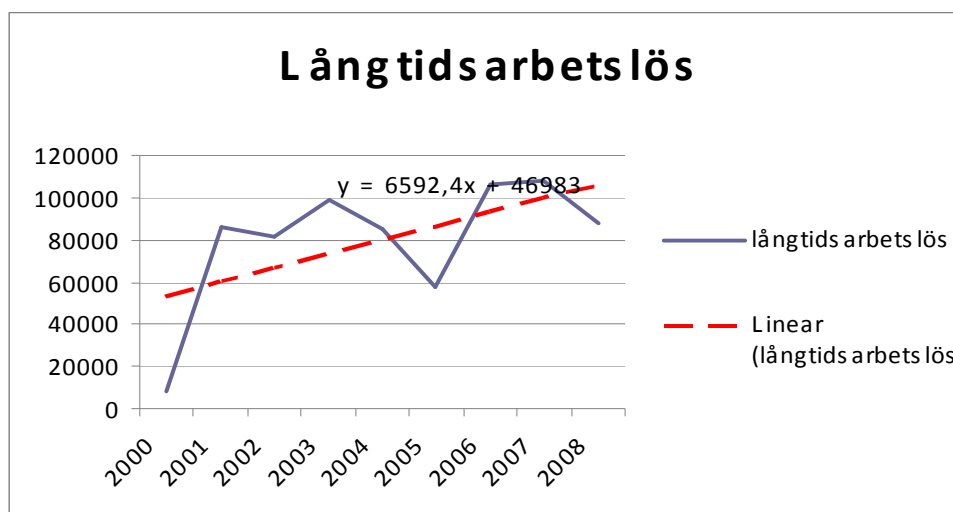

Det tredje och kanske allra viktigaste vi ser är att då man ska ta ställning till utanförskapets kostnader i form av utbetalt ekonomiskt bistånd är inte årskostnaden 80.000 kronor det mest relevanta. Mer relevant är att tala om 600.000 – 700.000 kronor under en tioårsperiod. Även här har vi en avvikelse mellan faktisk kostnad och den information som de offentliga uppföljningssystemen ger.

6.7 Konsekvenserna av den dubbla partiella blindheten

Konsekvenserna av detta är att:

- * vi ser inte annat än mycket partiellt utanförskapets kostnader
- * vi underskattar därmed dessa kostnader
- * vi ser inte hur de faktiska kostnaderna är fördelade mellan olika aktörer i samhället
- * därmed underskattar vi också värdet av prevention, tidiga insatser och framgångsrik rehabilitering
- * som en följd av detta saknar beslutsfattare korrekta underlag för att fatta beslut kring denna typ av frågor
- * felaktigheterna i dessa beslutsunderlag kan uppgå till flera hundra procent
- * detta kan leda till att samhällets insatser kring prevention, tidiga insatser och rehabilitering är rejält underdimensionerade i förhållande till vad som vore socio-ekonomiskt optimalt

Unga på glid i Karlstad

7. Slutsats – sociala investeringar kring unga på glid

Ett oroande stort antal unga riskerar att marginaliseras idag. Resan på väg mot utanförskap börjar tidigt i livet. Kostnaderna för detta är höga, oerhört höga. I all synnerhet om vi jämför det med kostnaderna för tidiga preventiva eller rehabiliterande insatser. Ju längre man väntar ju dyrare blir det och ju svårare är det att bryta utanförskapet.

Dessa kostnader dyker upp på många olika ställen och vid många olika tidpunkter i de olika offentliga uppföljnings- och redovisningssystemen. Därför har inte någon enskild aktör kunskap om dessa kostnaders verkliga storlek och omfattning. Detta i kombination med den offentliga sektorns fragmenterade stuprörsorganisation gör att ingen heller har ansvar för frågan.

Det här utanförskapet kan i värsta fall bli mycket allvarligt och omfattande. Det har dessutom en förmåga att smitta av sig på den sociala miljö där utanförskapets unga män vistas. De blir en sorts negativa rollmodeller för andra unga på glid. De sociala och ekonomiska kostnaderna för detta är närmast ofattbart höga.

Tidiga samordnade insatser där kommunens socialtjänst etablerar samsyn och samarbete kring dessa unga med andra aktörer som skola, barn- och ungdomspsykiatri, rättsväsendet liksom frivilligorganisationer och föreningsliv skulle förmodligen vara en utomordentligt god social investering med en såväl social som ekonomisk avkastning få riskkapitalister ens kan drömma om. Inte minst skolans roll är helt central i detta sammanhang. Man får inte glömma att den svenska skolan är huvudleverantör av unga till utanförskap. Varje år levereras cirka 13.000 nya unga till gruppen i utanförskap. I varje ung människa satsar samhället mellan 3 Mkr och 4 Mkr varav mer än 2 Mkr utgör kostnader för förskola och skola. Det känns inte etiskt försvarbart och inte som god ekonomisk resurshushållning att vi misslyckas med mellan 10-15 % av alla dessa barn. Alla dessa våra minsta...

8. BILAGA 1 - UTANFÖRSKAPETS KOSTNADSPOSTER

I denna rapport preciserar vi utanförskapets kostnader på tre olika vis

- De **produktionsförluster** som uppstår till följd av att människor som skulle kunna arbeta (helt eller delvis) inte tas i anspråk och deras bidrag till folkhushållet (det som ibland kallas deras BNP-bidrag) uteblir. Denna kostnad brukar beräknas som den lönekostnad en arbetsgivare är beredd att betala för att anställa den person det gäller.

I våra kalkyler använder vi – utifrån en försiktighetsprincip - regelmässigt en mycket låg lönekostnad – för unga ofta en månadslön kring 17.000 kronor – som utgångspunkt för kalkylen. Till detta kommer arbetsgivarens så kallade lönekostnadspåslag som tillsammans med lönen utgör den totala lönekostnaden. I tabeller och diagram kallas denna post **produktionsvärden**.

- De **olika välfärdsinsatser** i form av prevention, vård eller rehabilitering som riktas mot den person det gäller. Det kan vara allt från läs- och skrivstöd för dyslektiker i skolan till avgiftning och missbruksvård för unga missbrukare.

I våra kalkylmodeller beaktar vi normalt mellan 150 och 250 variabler som vi identifierat, kvantifierat och prissatt och som fångar ett brett panorama av olika insatser som kan bli aktuella kring arbetslösa eller andra grupper som marginaliserats. Av försiktighetsskäl lägger vi oss även här i underkant i våra kalkyler. I tabeller och diagram kallas denna post; **summa realt netto aktör**.

- Den tredje gruppen av kostnader är de som uppstår för att **försörja** marginaliserade människor. Det kan handla om allt från sjukpenning, via aktivitetsersättning eller ekonomiskt bistånd och A-kassa till sjukersättning.

Dessa kostnader brukar kallas **finansiella kostnader eller transfereringar** och anses normalt sett inte höra hemma i en samhällsekonomisk kalkyl eftersom de inte utgör en real kostnad utan endast just en transferering. Men verkligheten pekar på att den som säger att de stora kostnaderna för våra sjukförsäkringssystem eller kostnaderna för ekonomiskt bistånd inte är en kostnad att räkna med kommer att få ett pedagogiskt argumentationsproblem gentemot de personer som har ansvar för och förvaltar dessa resurser. Därför väljer vi ofta att även redovisa dessa kostnader för marginalisering, men särskiljer dem från övriga kostnader. I tabeller och diagram kallas denna post **summa finansiellt netto aktör**.

9. BILAGA 2 – NÅGOT OM METODEN BAKOM BERÄKNINGARNA

9.1 Metodiken i stort

Då man ska värdera effekterna av ett samhällsfenomen med det vi kallar en socioekonomisk analys, genomlöper man normalt sett tre olika steg; man **identifierar** alla effekter av det som ska värderas. Man svarar på frågan; vad händer? Därefter **kvantifierar** man detta genom att svara på frågan; hur mycket av detta händer? Slutligen **värderar** man dessa effekter genom att svara på frågan; vad är prislappen på detta? De tre stegen är alltså **identifiera, kvantifiera och värdera**.

9.2 Att socioekonomiskt analysera utanförskap, prevention och rehabilitering

9.2.1 Begreppet socioekonomisk analys

Den socioekonomiska analysen är ett synsätt och ett knippe metoder (modeller) samt en strukturerad databank med vars hjälp man i ekonomiska termer kan beskriva, värdera och analysera samhällets kostnader för olika former av **utanförskap** för individer, grupper av individer, händelseförlopp och situationer eller populationer.

Som en följd av detta kan man beskriva och analysera värdet av **prevention och tidiga insatser** för att förhindra eller reducera utanförskap samt värdet av framgångsrik och effektiv **rehabilitering**. Detta kan ske som konsekvenser av t.ex. ett särskilt projekt eller tillfällig verksamhet, sociala företag eller som en del av ordinarie verksamhet hos någon aktör (t.ex. kommun och landsting).

9.2.2 Skillnad mot konventionella samhällsekonomiska analyser

Ibland får vi frågan om inte det socioekonomiska synsättet är exakt samma sak som att göra samhällsekonomiska kalkyler eller Cost-Benefit-analyser. I stort sett är det så. Vår modell bygger på detta synsätt. Vi följer de flesta vedertagna principerna för sådana analyser. Vi utgår från de tre stegen identifiera, kvantifiera och värdera de olika alternativ som ska ställas mot varandra. Precis som en god samhällsekonomisk kalkyl utgår vi från begreppet helhetssyn.

Det finns några skillnader. Man kan säga att vi kompletterar och vidgar den traditionella samhällsekonomiska kalkylen genom att **identifiera och fokusera på aktörsperspektivet** som vi upplever som helt centralt i allt beslutsfattande. Beslut fattas aldrig av den abstrakta aktören samhället. Beslut fattas av eller i kommuner, landsting, företag, enskilda personer osv. Beslut leder till omfördelningseffekter. Ofta finns det **vinnare och förlorare**. Därför är det för oss helt centralt att utgå från aktörsperspektivet för att kunna följa sådana effekter. Vi vill nå beslutsfattare med vår analys.

Som en följd av detta väljer vi ofta en presentationsform som är konform med de olika aktörernas vanliga beslutsunderlag. Vi presenterar ofta resultaten i form av kortsiktiga **resultaträkningar, långsiktiga sociala investeringsanalyser och finansieringsanalyser**. I många organisationer har man ett vanligt bokslut, miljöbokslut och personalbokslut. Vi vill med vår analys ge en möjlighet att komplettera med ett **socioekonomiskt bokslut**.

Unga på glid i Karlstad

Samhällsekonomiska kalkyler brukar enbart innefatta **reala kostnader och intäkter**. I sådana kalkyler är en finansiell utgift, oftast en transferering som bidrar till någons försörjning, inte en kostnad. I stället är det arbetslösheten som förorsakar försörjningsproblemet som räknas som en kostnad i form av uteblivet produktionsvärde.

Vi inkluderar oftast även **de finansiella effekterna i kalkylen** eftersom de aktörer som har ansvar för eller fattar beslut om dessa försörjningssystem är intresserade av hur en viss insats eller verksamhet påverkar behovet av framtida försörjningsstöd. Man torde stå inför en svår uppgift om man ska övertala en socialchef att han inte behöver beakta utbetalning av försörjningsstöd som en kostnad.

Vi låter i stället våra kalkyler oftast innehålla såväl de finansiella försörjningskostnaderna som de reala produktionsvärdena. Det gör att vi måste vara tydliga med vad som avses i resultaten. Ofta särredovisas de olika storheterna för att undvika dubbelräkning. Låt oss därför beskriva vår arbetsmodell mera i detalj med hjälp av ett exempel som skulle kunna skildra en av våra förövaras förhistoria.

9.3 Den komplexa kartan och begreppet helhetssyn¹⁴

9.3.1 Identifiera det totala effektpanoramats

”Det kanske verkar enkelt – men vänta tills jag förklarar.”

Marginalisering och utanförskap är, som vi pekat på vid flera tillfällen ovan, ett komplext fenomen som samtidig sker i många olika dimensioner och där synliga symptom och underliggande orsaker i regel är inflätade i varandra på ett stundtals svärgenomskådligt vis.

Ofta har många olika aktörer och professioner varit involverade i människors resa mot utanförskap. I regel utan att samverka med varandra på ett mer systematiskt vis. De insatser som görs uppfattas ofta som fragmenterade. Det är inte ovanligt att de som berörs känner sig överkörda och föga lyssnade på. Man skulle kunna säga att få ser helheten i den enskildes situation. Det är inte ovanligt att människor som marginaliserats har haft kontakt med 20, 30, 40 eller fler olika personer. Alla med olika perspektiv på och kunskap om deras problem. Det som för den ene är ett ordningsproblem i skolan är för den andre en neuropsykiatrisk problematik. Det som uppfattas som ett missbruksproblem på ett ställe ser hos en annan aktör ut som övergrepp och misshandel. Polisen ser kriminalitet och bostadsföretaget störning och uteblivna hyror. Få har kunskap om eller ser helheten i dessa människors liv.

Det första steget för att kunna beräkna effekterna av utanförskapet är alltså att skapa sig en bild av det totala effektpanorama som uppstår. I figuren nedan illustrerar vi principiellt hur den bild ser ut som utgör grunden för kalkylmodellen i denna rapport.

¹⁴ Lindholm, Intuition, kunskapsfragmentering och helhetssyn, Pedagogiska Institutionen, 1983

Ingvar Nilsson/OFUS i.nilsson@seeab.se

Unga på glid i Karlstad

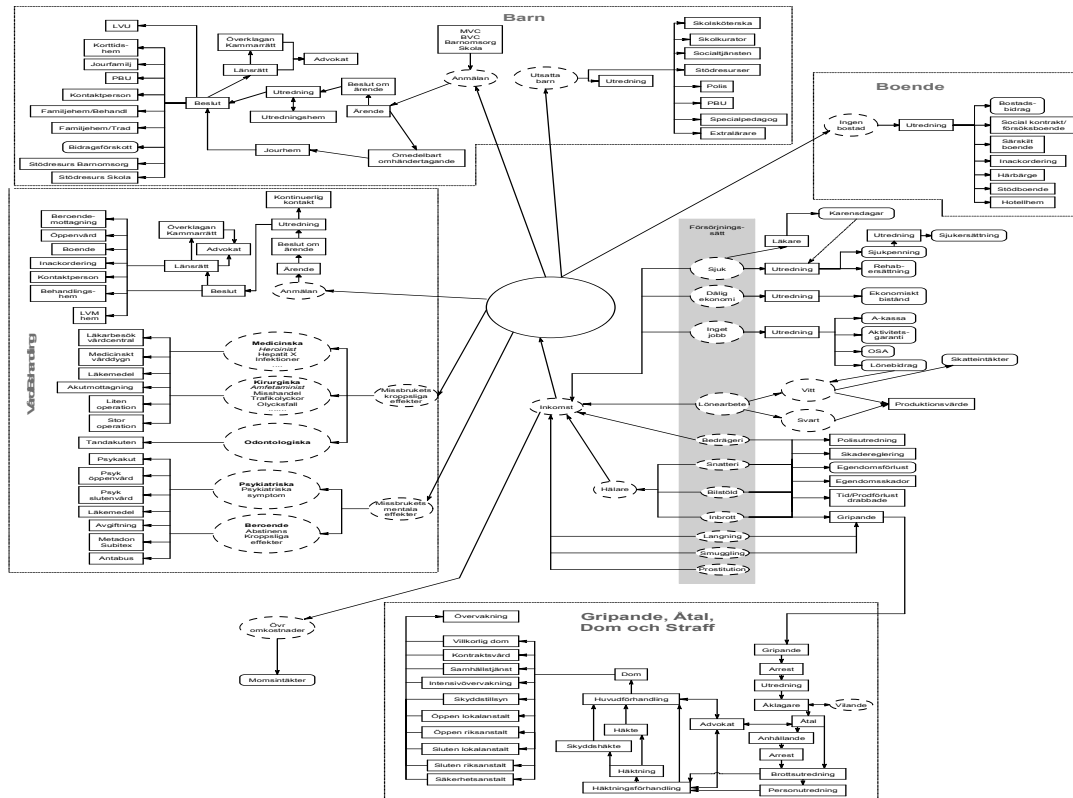

9.3.2 Kvantifiera och prissätt effekterna

”En ekonom är en person som vet priset på allt men värdet av inget.”

Vad vi gör i denna studie för att få fram utanförskapets kostnader är att vi tar de tre steg man brukar ta då man genomför samhällsekonomiska analyser:

- Vi identifierar med hjälp av **nätverkskartan** ovan utanförskapets alla olika effekter
- Därefter **kvantifierar** vi alla dessa effekter
- Slutligen **prissätter** vi detta. För att kunna göra detta måste vi skaffa oss en bild av priset på alla de olika insatser och effekter som kan bli aktuella till följd av det fenomen vi studerar. Nedan visar vi ett utdrag ur en sådan prislista som utgör underlaget för denna studie.

Unga på glid i Karlstad

Tabell3 ; Utdrag ur prislista för olika välfärdsinsatser

Kedja	Aktör	Enhet	Aktivitet	Sort	Pris	Real
Försörjning	Arbetsförmedling	Af	Akassa	Månad	13000	0
Försörjning	Arbetsförmedling	Af	Aktivitetsstöd	Månad	6700	0
Försörjning	Arbetsförmedling	Af	Utredning Af	Tillfälle	30000	1
Boende	Försäkringskassan	Fk	Bostadsbidrag	Månad	2500	0
Försörjning	Försäkringskassan	Fk	Sjukpenning 100%	Månad	13000	0
Försörjning	Försäkringskassan	Fk	Utredning Fk	Tillfälle	45000	1
Sysselsättning	Kommunen	Socialtjänsten	Arbetsträning	Månad	9000	1
Barn	Kommunen	Socialtjänsten	BarnUtredKom	Tillfälle	42000	1
Boende	Kommunen	Socialtjänsten	Behandlingshem	Månad	60000	1
Boende	Kommunen	Socialtjänsten	Funktionsbedömning	Tillfälle	3000	1
Försörjning	Kommunen	Socialtjänsten	Försörjningsstöd	Månad	7500	0
Sysselsättning	Kommunen	Socialtjänsten	Rehabplan	Tillfälle	3000	1
Sysselsättning	Kommunen	Socialtjänsten	Sysselsättningprojekt	Månad	5000	1
Sysselsättning	Kommunen	Socialtjänsten	Utredning	Tillfälle	5000	1
Boende	Kommunen	Socialtjänsten	Utredning boende	Tillfälle	2000	1
Missbruk	Kommunen	Socialtjänsten	Utredning Omhändertagande	Tillfälle	20000	1
Missbruk	Kommunen	Socialtjänsten	Utredning Soc	Tillfälle	10000	1
Missbruk	Kommunen	Socialtjänsten	Öppenvård	Månad	10000	1
Somatisk vård	Landsting	Akutsjukvård	Akuttmottagning	Tillfälle	5000	1
Somatisk vård	Landsting	Akutsjukvård	Operation Lätt	Tillfälle	10000	1
Somatisk vård	Landsting	Akutsjukvård	Operation Medel	Tillfälle	20000	1
Barn	Landsting	BUP	Terapi	Månad	2000	1
Barn	Landsting	BUP	Utredning BUP	Tillfälle	10000	1
Somatisk vård	Landsting	Primärvård	Läkarbesök	Tillfälle	1500	1
Medicinering	Landsting	Primärvård	Medicin Primv	Månad	1000	1
Somatisk vård	Landsting	Primärvård	Sköterskebesök	Tillfälle	800	1
Medicinering	Landsting	Psykiatri	Medicin Psyk	Månad	1000	1
Psykvård	Landsting	Psykiatri	Psykakut	Tillfälle	4000	1
Psykvård	Landsting	Psykiatri	Psykiatrisk öppenvård	Tillfälle	1500	1
Psykvård	Landsting	Psykiatri	Utredning	Tillfälle	5000	1
Somatisk vård	Landsting	Specialistsjukvård	Läkarbesök	Tillfälle	2000	1
Somatisk vård	Landsting	Specialistsjukvård	Specialistvård lätt	Tillfälle	4000	1
Somatisk vård	Landsting	Specialistsjukvård	Specialistvård tung	Tillfälle	8000	1
Brott och Straff	Rättsväsendet	Kronofogde	Inkassoärende	Tillfälle	500	1
Brott och Straff	Rättsväsendet	Kronofogde	Utredning Kf	Tillfälle	5000	1
Brott och Straff	Rättsväsendet	Polisen	Polisingr	Tillfälle	4000	1
Brott och Straff	Övriga	Allmänhet	InbrottKostnAllm	Tillfälle	2000	1
Brott och Straff	Övriga	Försäkringsbolag	InbrottSkadaReglÖvr	Tillfälle	14000	1
Försörjning	Övriga	Föräldrar	Bidrag	Månad	3000	0

Detta har vi byggt samman i den kalkylmodell vi tagit fram för denna studie och som bygger på mer än 30 års arbete med denna typ av frågor. I den fullständiga prislistan ingår cirka 200 – 300 variabler omfattande ett tiotal stora samhällsaktörer.

9.3.3 Fördela kostnaderna på olika samhällsaktörer

”What’s in it for me.”

Men detta räcker inte. I traditionella samhällsekonomiska kalkyler brukar man nöja sig med att beskriva vilka effekter som uppstår för samhället i stort. Men detta är inte alltid ett relevant svar för en enskild aktör i samhället som kommun, försäkringskassa eller polis som kanske är mer intresserad av att få veta hur det påverkar just den egna verksamheten. Därför delar vi upp kostnaderna på sex olika samhällssegment illustrerade i figuren nedan.

KOSTNADERNAS FÖRDELNING PÅ SAMHÄLLSSEKTORER

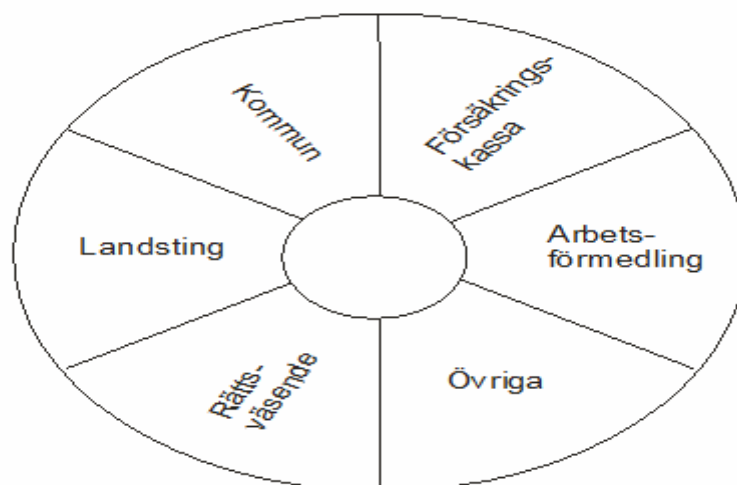

Några av dessa segment är också tydliga organisationer såsom kommun eller arbetsförmedling. Andra består av flera olika delsegment såsom rättsväsendet som består av bland andra polis, åklagarväsende, domstolsväsende och kriminalvård. I kategorin övriga ryms bland andra företag, allmänhet, familj, CSN, kronofogdemyndigheten etc.

9.4 Några bärande principer

”Man kan lura alla en kort tid, man kan också lura vissa hela tiden, men man kan inte lura alla hela tiden.”

Vi har gjort denna typ av kalkyler i 30 år. Under den tiden har vi etablerat ett antal bärande principer för vårt arbete. Den första av dessa är att **alltid ligga i underkant i våra beräkningar - försiktighetsprincipen**. Vi ligger i underkant då vi beräknar utanförskapets kostnader och vi underskattar effekterna av en preventiv eller rehabiliterande insats. Det kan också sägas att vi stundtals legat så i underkant med våra siffror vi inte riktigt varit överens med våra ”expertpaneler” kring detta. De har helt enkelt tyckt att vi tagit i för mycket.

Den andra principen är att **ta bort sådant som i och för sig kanske är viktigt men som kan vara diskutabelt eller svårt att mäta i kalkylen**. Vi tar sällan med generations- eller indirekta familjeffekter som i regel är en stor del i utanförskapets kostnader. Det är ofta för svårt och diffust att mäta. Fenomen som otrygghet, lidande, för tidig död, effekter av prostitution och psykisk misshandel avstår vi i regel från att ha med. Det stöter på både etiska och praktiska svårigheter att ha med denna typ av effekter i en kalkyl. Likaså avstår vi i regel från att ha med fenomen som väktare i butiker, svinn, säkerhetsdörrar i lägenheter eller larmsystem som privatpersoner skaffar för att skydda sig från inbrott även om detta är något enklare att mäta.

En tredje viktig princip är att förse våra analyser med en **känslighetsdel – en riskkalkyl** kring en insats eftersom osäkerheten kring effekter av olika insatser är så stor.

Unga på glid i Karlstad

Vad händer om vi bara är hälften så bra? Vad händer om det blir ett katastrofresultat? Detta är ett sätt att undvika fällan att överdriva positiva effekter av en insats.

Man kan också vända på steken och ställa frågan; hur bra måste vi vara för att detta ska gå ihop socioekonomiskt; på 5 år, på 20 år eller på längre sikt. En tredje variant är att ställa sig frågan; om vi bara lyckas med en enda av våra klienter/deltagare – vilka socioekonomiska effekter uppstår då. Dessa olika modeller svarar an dels på försiktighetsprincipen men också på **genomskinlighets- eller transparensprincipen**. En läsare ska kunna förstå och kritiskt granska hur vi fått fram våra resultat.

En fjärde viktig ansats är att vara medveten om att resultaten handlar om **storleksordningar och inte exakta resultat**, oavsett hur ambitiösa vi är. Området är för komplext för att göra anspråk på att ha den exakta sanningen. Det är bättre att ha en bild av storleksordningar kring kostnader (och vara medveten om att det är just detta) än att inte ha någon aning alls eller bara gissa och tycka. Vi gör alltså på intet vis några anspråk på att sitta på en Sanning med stort S, inte ens att vi någonsin kommer att komma fram till sanningen. Detta är ett synsätt och en metod för att steg för steg komma något närmare sanningen.

Några av de händelser vi räknar på och sätter prislappar på här får närmast ses som **konkreta och representativa räkneexempel** där vi försökt mejsla fram ett typiskt förlopp, till exempel för ett personrån, och därmed typiska prislappar på de olika konsekvenserna av denna händelse. En självklar konsekvens av detta är att de siffror som presenteras blir en sorts avrundade medelvärden för ett sådant tänkt förlopp utan anspråk på exakthet i detaljerna.

9.4.1 Det svårsmätbara

En del av den ovan presenterade försiktighetsprincipen är att i våra kalkyler här inte ta med faktorer och effekter som i sig kan anses vara viktiga men som trots detta är svåra att prissätta eller där metoderna att prissätta kan anses vara tveksamma eller rentav tvivelaktiga av praktiska (till exempel otrygghet) eller etiska (till exempel värdet av för tidig död) skäl.

Sådana faktorer brukar ibland kallas ”svårsmätbara” (på engelska intangibles). Inom näringslivets tjänstesektor brukar sådana faktorer tillmätas stor betydelse då ett företag ska värderas. De kallas då immateriella tillgångar. Exempel på detta är varumärke, patent, kompetens och andra icke materiella tillgångar.

Alla dessa är naturligtvis faktorer av stor betydelse då utanförskapets effekter ska värderas. Det finns också kring de flesta av dessa faktorer metoder inom nationalekonomi för att värdera dem. Dock kan många av dessa diskuteras och även ifrågasättas bland annat ur ett etiskt perspektiv.

Vi har därför genomgående valt att lyfta ut dessa faktorer ur vår kalkyl för att inte riskera att hamna i diskussioner kring sådana frågor som kan avleda fokus från studiens huvudlinje – de direkt mätbara effekterna av utanförskapet. En konsekvens av detta är att de resultat och de värden vi får kring våldets effekter därmed blir mindre än de totala effekterna om även dessa svårsmätbara faktorer skulle medräknas. **Vi underskattar som en följd av detta, och den ovan redovisade försiktighetsprincipen, i våra kalkyler systematiskt de destruktiva subkulturernas ekonomiska effekter.**

REFERENSER & RAPPORTER SOM HAR SIN UTGÅNGSPUNKT I SOCIOEKONOMISK ANALYS

SEE & OFUS

2012-08-01

Metoden

Vi har genomfört olika former av det vi idag kallar socioekonomiska analyser och bokslut i mer än 30 år.

De olika konkreta beräkningsmodeller vi använder oss av bygger på erfarenheter och data vi utvecklat i ett flertal uppdrag, några av dem redovisade nedan. För den som på ett enkelt vis vill ta del av detta rekommenderas ”Handbok till förenklad socioekonomisk analysmodell”, Idéer för livet, 2010. En mer utförlig beskrivning finns i rapporten ”Handbok i socioekonomiska bokslut”, NUTEK, 2008 samt ”Resten av bilden – Socioekonomiska bokslut som en metod att värdera sociala företag”.

Uppdragsgivare

Vi har haft ett flertal olika uppdragsgivare kring uppdrag med socioekonomiska analyser. Här följer några exempel indelade i tre olika grupper

Statliga uppdragsgivare har varit; Socialdepartementet, Kriminalvårdsstyrelsen, Folkhälsoinstitutet, Socialstyrelsen, Konsumentverket, Ungdomsstyrelsen, Tillväxtverket.

Vi har haft ett 40-tal olika **kommunala uppdragsgivare** såsom Härryda, Ale, Vänersborg, Helsingborg, Malmö, Karlstad, Linköping, Norrköping, Umeå, Södertälje.

Vi har också haft ett antal **organisationer och sociala företag** som uppdragsgivare bl.a. Sveriges Kommuner och landsting, Attention, Basta, Prima, Telge Hovsjö, Fryshuset, TullKust, ett antal samordningsförbund och regionförbund, Idéer för Livet/Skandia, Europeiska Socialfonden.

Rapporter

Nedan anges några av de studier vi genomfört som har beröring med detta arbetsområde. De flesta av dem finns tillgängliga på våra hemsidor www.ofus.nu, www.seeab.se samt www.socioekonomi.se och går utmärkt att ladda ner. Några av dem finns dessutom tillgängliga på engelska.

Lundmark & Nilsson, Utvärdering av ADHD-projektet på Norrtäljeanstalten, OFUS & Kriminalvården, 2010

Ingvar Nilsson/OFUS i.nilsson@seeab.se

2012-08-30

Unga på glid i Karlstad

Lundmark & Nilsson, En skillnad som gör en skillnad – en metodutvärdering och socioekonomisk analys av Mission Possible, OFUS & Fryshuset, 2011

Lundmark & Nilsson, Skuldsättning ur ett socioekonomiskt perspektiv – OFUS & Konsumentverket, 2011

Lundmark & Nilsson, Vänd dem inte ryggen – socioekonomisk analys av destruktiva subkulturer, OFUS & Fryshuset, 2012

Lundmark & Nilsson, Socioekonomiskt bokslut för Hovsjöbyggarna och Manpower Telge Jobstart, OFUS & Telge, 2012

Lundmark & Nilsson, Det omöjliga tar bara något längre tid – Hovsjösatsningen ur ett process- och socioekonomiskt perspektiv, OFUS & Telge, 2012

Lundmark, Nilsson & Wadeskog, OFUS, 1997, Sara Söderberg, en studie om samverkan och samhällsekonomi kring personer med ryggont.

Lundmark, Nilsson & Wadeskog, OFUS, 2000, Eva-Britt Larsson – en person med psykosociala arbetshinder.

Lundmark, Nilsson & Wadeskog, OFUS, 2008, 1+1=3, en analys av samverkan och socioekonomiska effekter av rehabprojektet ITOK, SEE, KVS & SLL

Nilsson, 1987, 20 maj 2007, en framtidsstudie av Södertälje Kommun, SEE & Södertälje Kommun

Nilsson, OFUS, 2000, Svempa Johansson, missbrukare eller företagare, en analys av de samhällsekonomiska konsekvenserna av arbetskooperativet Basta.

Nilsson, 2008, Den osynliga lönsamheten - Tullens beslag av heroin och amfetamin ur ett socioekonomiskt perspektiv, SEE.

Nilsson, 2008, Samverkan i Sörmland – en analys av Sörmlands Samordningsförbund - RAR, OFUS & RAR

Nilsson, 2009, Socioekonomisk investeringskalkyl kring ett projekt med en vidgad arbetsmarknad i Jönköpings Län, OFUS & Regionförbundet i Jönköpings Län

Nilsson, 2010, De unga, utanförskapet och arbetsmarknaden, OFUS & Ungdomsstyrelsen

Nilsson, 2010, Helhetssyn och långsiktighet – en socioekonomisk analys av de folkhälsopolitiska målen, OFUS & Folkhälsoinstitutet

Nilsson, 2011, Helhetssyn & långsiktighet – strategier baserade på socioekonomiskt tänkande, SEE & Idéer för Livet/Skandia

Nilsson, 2011, Är du lönsam lille vän, En socioekonomisk analys av unga, skolmisslyckanden och arbetsmarknaden, SEE

Nilsson, 2012, Den ojämnliska välfärden i Malmö ur ett socioekonomiskt perspektiv, OFUS & Malmökommissionen

Ingvar Nilsson/OFUS i.nilsson@seeab.se

2012-08-30

Unga på glid i Karlstad

Nilsson, 2012, Sociala investeringar – en manual, OFUS & Idéer för livet

Nilsson, Svedin & Wadeskog, Ekonomisk effekter i olika former av missbruksbehandling, Stockholms Stad, FoU-byrån & SEE, 1986.

Nilsson & Wadeskog, 1979, SEE & Statens Ungdomsråd, Det blir för dyrt – en studie av missbrukets samhällsekonomiska kostnader.

Nilsson & Wadeskog, 1996, SEE & Karlstad kommun, Vårdkedjor, samverkan och ekonomi – fallet stroke och äldre personer.

Nilsson & Wadeskog, 1998, SEE & Södertälje kommun, Vårdkedjor, psykiatrireformen och ekonomin – fallet Södertälje.

Nilsson & Wadeskog, 1999, Socialstyrelsen & SEE, Rutger Engström- missbrukare eller psykiskt sjuk.

Nilsson & Wadeskog, 2003, SEE & Landstinget i Dalarna, Carina Persson, en studie av fetmans samhällsekonomiska konsekvenser.

Nilsson & Wadeskog, 2004, Ett socialt investeringsperspektiv, SEE & Socialstyrelsen.

Nilsson & Wadeskog, 2005, Resten av bilden – Socioekonomiska bokslut som en metod att värdera sociala företag, SEE.

Nilsson & Wadeskog, 2006, Det lönar sig – ekonomisk utvärdering av personligt ombud för psykiskt funktionshindrade, Socialstyrelsen & SEE.

Nilsson & Wadeskog, 2006, Bättre träffbild ger högre effektivitet, ekonomisk utvärdering av PO-reformen i Västmanland, Länsstyrelsen i Västmanland & OFUS.

Nilsson & Wadeskog, 2006, Det sociala företaget och samhället – socioekonomiska bokslut för Basta och VägenUt!, NUTEK & SEE.

Nilsson & Wadeskog, 2007, Billigare och bättre – socioekonomiska bokslut för de sociala arbetskooperativen KOS & Briggen, SEE & Europeiska socialfonden.

Nilsson & Wadeskog, 2007, Skräddarsydd rehabilitering – en lönsam historia. Utvärdering av rehabprojektet Gemet i Karlstad, SEE.

Nilsson & Wadeskog, 2008, Utvärdering av rehabprojektet Livlinan i Österåker, SEE.

Nilsson & Wadeskog, 2008, Utvärdering av Metadonprogrammet i Stockholm, SEE & MOB.

Nilsson & Wadeskog, 2008, Utvärdering av Subutexbehandling i kombination med psykoterapi i Stockholm, SEE & MOB.

Nilsson & Wadeskog, 2008, Det är bättre att stämma i bäcken än i ån lönsamheten – att värdera de ekonomiska effekterna av tidiga och samordnade insatser kring barn och unga, SEE & Idéer för livet/Skandia.

Nilsson & Wadeskog, 2008, Handbok i socioekonomiska bokslut, SEE & NUTEK.

Ingvar Nilsson/OFUS i.nilsson@seeab.se

2012-08-30

Unga på glid i Karlstad

Nilsson & Wadeskog, 2008, Den osynliga och diffusa rehabiliteringspotentialen - översiktliga socioekonomiska kalkyler kring effekterna av framgångsrik rehabilitering inom ramen för samordningsförbund, SEE & Statskontoret

Nilsson & Wadeskog, 2008, Summan av att ge människor en andra chans – en socioekonomisk analys av Lugna Gatans verksamhet, SEE & Fryshuset

Nilsson & Wadeskog, Focus on the individual, SEE & Idéer för Livet/Skandia, 2009

Nilsson & Wadeskog, 2009, Utvärdering av skolverkets samverkansprojekt, SEE & Skolverket

Nilsson & Wadeskog, De deprimerade unga flickorna – ett socioekonomiskt perspektiv, SEE & Idéer för Livet/Skandia, 2010

Nilsson & Wadeskog, Handbok till en förenklad socioekonomisk analysmodell, SEE & Idéer för Livet/Skandia, 2010

Nilsson & Wadeskog, Gatuvåldets ekonomi, del 1 – individer och förlopp, SEE & Hjärnkraft, 2011

Nilsson & Wadeskog, Simuleringsmodell kring barns och ungas utanförskap samt dess effekter i vuxenlivet, SEE & SKL, 2011

Nilsson & Wadeskog, Gatuvåldets ekonomi, del 2 – effekter på kommun och samhälle - fallet Södertälje, SEE & Hjärnkraft, 2012

Nilsson & Wadeskog, Utanförskapets ekonomiska sociotoper – socioekonomisk analys på stadsdelsnivå, SEE, 2012